

DOMINO

Рамков кофраж

Инструкции за монтаж и употреба – стандартно приложение

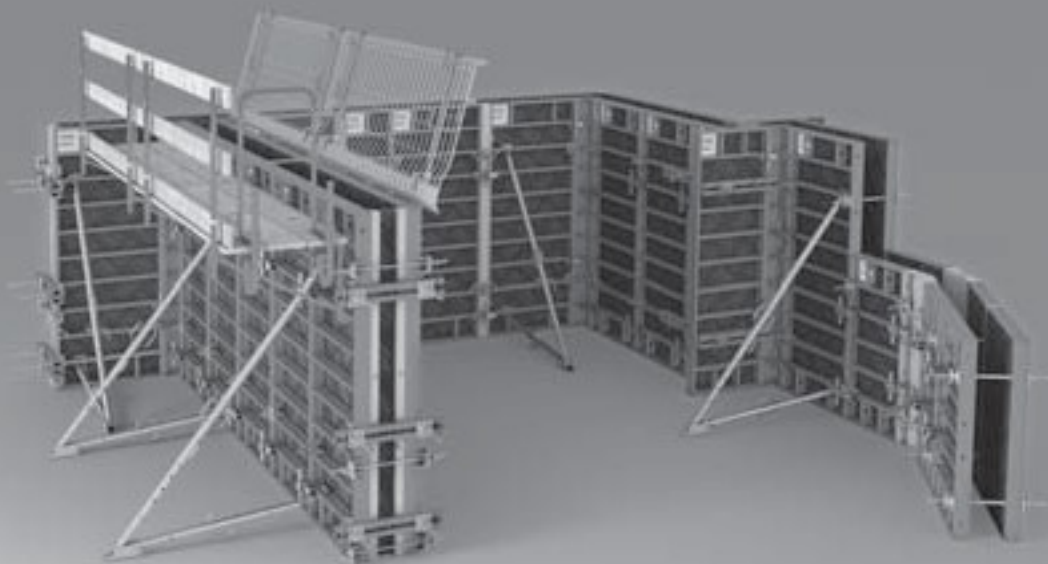

Съдържание

Въведение

Общ изглед, основни компоненти	1
Легенда	2
Предназначение	3
Инструкции за употреба	3
Инструкции за безопасност	4
Допълнителна техническа документация	5
Инструкции за грижа и поддръжка	6

Стандартно приложение до h = DOMINO 250

A1	Съхранение и транспортиране	7
A2	Кратко ръководство	8
A3	DOMINO 250 елементи	10
A4	Свързване между елементите	
	Направляваща скоба DRS	12
	Клиновидна скоба DKS	13
	Изравняващ ригел DAR 80	13
A5	Точки на анкерирание	14
A6	Вертикализатори	15
A7	Ъгли	
	90° ъгли	16
	Подвижни ъгли	17
	135° ъгли	17
A8	T-образно разклонение на стените	
	90° T-образно разклонение	18
	Връзка със съществуваща стена	19
A9	Чупки в стените	20
A10	Компенсиране по дължина	22
A11	Челно затваряне	
	С дърво и шперплат	23
	С прекъсващ елемент MT, MTF	24
A12	Конзоли за бетониране	
	ДОМИНО конзола DG 85	26
	Парапети	28
A13	Надстрояване на кофража	29
A14	Кофриране на фундамент	30
A15	DOMINO алуминиеви елементи	31

Стандартна конфигурация DOMINO 275

B1	DOMINO 275 елементи	32
B2	Свързване между елементите	33
	90° ъгли	33
B3	Ставни ъгли	34
B4	Челно затваряне	34
	Прекъсващ елемент MTF	35
B5	Надстрояване на кофража	36

Стандартна конфигурация DOMINO 300

C1	DOMINO 275 елементи	38
C2	Свързване между елементите	39
	90° ъгли	39
C3	Ставни ъгли	40
C4	Челно затваряне	41
	Надстрояване на кофража	41

Компоненти

Компоненти	42
------------	----

Въведение

Преглед

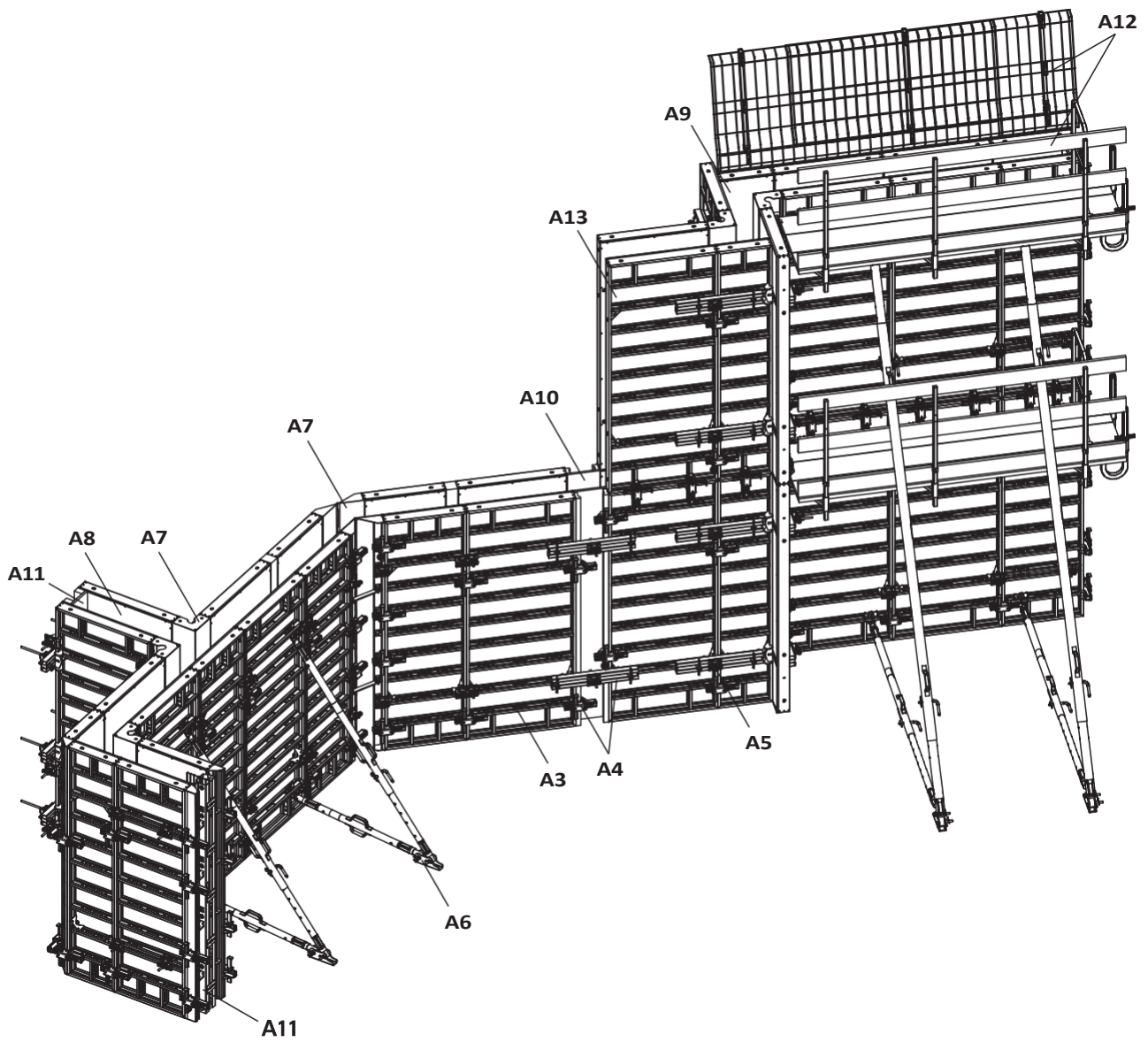

Въведение

Общ изглед

Легенда

- A3 Елементи
- A4 Свързване между елементите
- A5 Точки на анкериране
- A6 Вертикализатори
- A7 Ъгли
- A8 Т-образно разклонение
- A9 Чупки в стените
- A10 Компенсиране по дължина
- A11 Челно затваряне
- A12 Конзола за бетониране
- A13 Надстройкаване на кофража



Указания за безопасност



Важно



Визуална проверка



Съвет



Точка на натоварване

Спецификация на размерите

Всички размери са дадени в mm и m. Други мерни единици, напр. cm, са отбелязани на чертежа.

Означения

– Инструкциите са номерирани (1....., 2.....,.....)

Двойните номера на позициите, напр. на алтернативни компоненти, са дадени с наклонена черта: 1 / 2.

Стрелки

Въздействия



Сили



Важни указания

Илюстрацията на заглавната страница на тази инструкция е условен модел на системата. Отделните стъпки за сглобяване, представени в тази инструкция, са показани под формата на примери с един размер на компонентите. Те са валидни за всички стандартни размери компоненти. С цел по-добро разбиране, детайлните илюстрации са частично опростени. Допълнителни средства за безопасност, които е възможно да са пропуснати на детайлните чертежи, трябва задължително да бъдат налични.

Предназначение

Описание на продукта

Всички продукти на PERI са проектирани за употреба в строителния сектор само от квалифициран персонал.

DOMINO е олекотена кофражна система за вертикални елементи, подходяща за жилищно и ниско строителство, фундаменти и шахти, състоящ се от елементи със стоманени, респективно алуминиеви рамки. Стандартната конфигурация съдържа кофраж за вертикални елементи с височина до 5.00 m и дебелина от 20 до 36 cm, с включени вертикализатори и системи за безопасност. Основния комплект съдържа "ДОМИНО" елементи, ъгли и прекъсващи елементи, надлъжни компенсатори и "ДОМИНО" конзоли. За свързване на елементите се използват направляващи или клиновидни скоби, и направляващи ригели, в съвкупност с широка гама от допълнителни компоненти. Точките за анкериране позволяват елементите да бъдат монтирани, както във вертикална, така и в хоризонтална позиция. Стоманените елементи са с прахово боядисване в червено, а алуминиевите – в жълто. Размери: вижте компонентите.

Технически данни	Налягане от прясно положение бетон съгласно DIN 18218	Допустими деформации съгласно DIN 18202
DOMINO D 250 Стомана		
Хидростатично налягане	62.5 kN/m ²	Линия 7
Постоянно налягане	60.0 kN/m ²	Линия 6
DOMINO 250 Алуминий		
Налягане при бетониране	max. 55.0 kN/m ²	Линия 6
Постоянно налягане	50.0 kN/m ²	Линия 5
DOMINO D 275 Стомана		
Хидростатично налягане	68.75 kN/m ²	Линия 7
Постоянно налягане	60.0 kN/m ²	Линия 6
DOMINO D 275 Алуминий		
Хидростатично налягане	68.75 kN/m ²	Линия 6
Постоянно налягане	50.0 kN/m ²	Линия 5
DOMINO D 300 Стомана		
Налягане при бетониране	max. 60.0 kN/m ²	Линия 7
Постоянно налягане	60.0 kN/m ²	Линия 6

Инструкции за употреба

Важни указания

Употребата по начин, различен от описания в Инструкциите за монтаж и употреба, се счита за неправилен и води до потенциален риск от намаляване безопасността, напр. риск от падане. Позволява се употреба единствено на оригинални компоненти PERI. Не е разрешено използването на други продукти и резервни части. Не се разрешава извършването промени по елементите на PERI.

Въведение

Инструкции за безопасност

Общи указания

Тези инструкции за монтаж и употреба служат за база при оценка на риска при проектиране и като ръководство за правилна експлоатация на системите от изпълнителя, но не ги заменя. Изпълнителят трябва да осигури наличността на Инструкциите за монтаж и употреба на PERI по всяко време на строителния обект и да се увери, че те са напълно ясни за работниците. На обекта трябва да се следи за спазването на инструкциите и предписаните максимални допустими натоварвания през цялото време. При работа с продуктите на PERI трябва непрекъснато да се съблюдават законовите норми и изисквания за безопасност на съответната държава. За да се предотврати риска от падане, изпълнителят трябва да извърши оценка на риска за конкретния обект, въз основа на тези Инструкции за монтаж и употреба и включената в тях информация и указания за безопасност, при всяко сглобяване, монтаж и демонтаж, както и при всяка употреба на системата! Въз основа на направената оценка на риска, на обекта трябва да бъдат взети адекватни мерки срещу падане! Изпълнителят е длъжен да осигури на работниците предпазно облекло при сглобяване, монтаж, изменения или демонтаж на системата. Работните зони и материалите да бъдат инспектирани редовно преди всяко сглобяване и проверявани за повреди, устойчивост и функционалност. Повредените елементи трябва да бъдат заменени незабавно и да не бъдат използвани повторно. Изпълнителят е длъжен да осигури безопасни работни зони всички работници на обекта и безопасен достъп до тях.

Рисковите зони трябва да бъдат оградени и ясно обозначени.

Обезопасителните елементи се премахват едва когато вече не са необходими.

Изпълнителят трябва да гарантира стабилността на монтажните елементи по време на всички етапи на строителството, особено при сглобяване, монтиране, изменение или демантиране. Той трябва да следи за безопасното поемане и предаване на натоварванията. Отклонения от стандартната конфигурация се допускат само след допълнителна оценка на риска от страна на изпълнителя. На тази основа се предприемат допълнителни мерки за работната и оперативната безопасност и за стабилността на системите. Допълнителна оценка на стабилността може да бъде направена и от PERI, ако оценката на риска показва отклонения по този параметър. Компонентите, предоставени от изпълнителя, трябва да съответстват на характеристиките, описани в настоящата инструкция за монтаж и употреба, както и на всички строителни изисквания и стандарти. В частност, ако няма други предписани указания, важи следното:

– дървени греди: клас на якост C24 за масивно дърво според EN 338.

– тръби за скеле: цинковани стоманени тръби с минимални размери от $\varnothing 48.3 \times 3.2$ mm според EN 12811-1:2003 4.2.1.2.

Свързващи елементи за скеле (жабки) според EN 74. В случай на неблагоприятни атмосферни условия, напр.

– понижена видимост (мъгла),

– силен вятър,

– снеговалеж,

е необходимо да се вземат адекватни мерки за осигуряване на работна и оперативна безопасност и да се осигури стабилността на системите в случай на непредвидени обстоятелства, които компроментират сигурността, напр.

– буря,

– земетресение,

– инциденти,

– продължителен престой,

трябва да бъде извършена цялостна проверка от квалифицирано лице от страна на изпълнителя за работната и оперативната безопасност, както и стабилността на системата. Резултатите от направените проверки трябва да се документират.

Съхранение и транспорт

Съхранявайте и транспортирайте елементите по начин, изключващ непредвидена промяна в тяхното положение. Откачвайте преместваните елементи само ако те са поставени в стабилно положение и няма опасност да загубят устойчивост. Не допускате падане на някой от елементите. Използвайте само подходящо оборудване за повдигане и преместване на елементите и се уверете, че са закачени само за предвидените за това точки. По време на преместване се уверете, че елементите се повдигат и поставят по начин, който избягва непредвидено падане, разглабяне, плъзгане или търкаляне. При преместване на предварително сглобени единици с кран, винаги използвайте въжета за водене на товара. Зоните за достъп до строителния обект трябва да са почистени и да не се хлъзгат. При транспортиране се съобразявайте с допустимото натоварване на превозното средство. Използвайте оригиналните PERI системи за складиране и транспорт.

Инструкции за сигурност

Специфични указания за системата

Декофрирането се извършва само след като бетонът е набрал достатъчна якост и съответният отговорник е дал нареждане за извършването му.

Анкериране се допуска само ако бетонът е достигнал достатъчна якост.

Използвайте само оригинално оборудване на PERI за повдигане на елементите. При декофриране не отлепвайте платната с кран. При опасност от буря да се използват допълнителни вертикализатори или подпори, съгласно изчислителните таблици на PERI..

Допълнителна техническа документация

- DOMINO постер
- DOMINO брошура
- Инструкции за употреба:
DOMINO Монтажна лапа,
Палети и опаковане
- PERI изчислителни таблици
- PERI отдаване под наем:
MAXIMO,
TRIO, DOMINO

Инструкции за грижа и поддръжка

Кофраж

Редовната грижа и почистване на кофража е необходима за да се запази дълготрайното качество на материала. Възможно е да се появи необходимост от поправка заради тежките условия на експлоатация. Настоящата инструкция цели да подпомогне разходите за грижа и поддръжка да останат възможно най-ниски. Върху елементите (употребявани или нови) трябва да бъде нанесен слой кофражно масло PERI Bio Clean преди всяка употреба. Това помага за лесното и бързо почистване на кофража.

Кофражното масло трябва винаги да бъде нанасяно на тънък, равномерен слой! Напръскайте с вода задната част на платната веднага след бетониране. Това спестява време при почистването.

Нанесете кофражно масло върху платаното веднага след декофриране, ако ще продължите с употребата му. Едва тогава можете да продължите почистването със стъргалка или четка.

Важно: Не почиствайте кофражния шперплат с вода под високо налягане, тъй като може да повреди платната. По време на почистването се уверете, че платната са в стабилно положение! Не почиствайте елементите, когато са повдигнати от кран! Кутии и други вградени части трябва

да бъдат фиксирани с пирони с двойна глава. Това позволява те бъдат премахнати лесно и намалява повредите върху кофража.

Незапълнените анкерни отвори се затварят с тапи. Това предотвратява нуждата от почистването им. Запушените с бетон отвори се почистват с метална четка от вътрешната страна на кофража. Ако се поставят връзки от арматурни пръти или други тежки обекти върху хоризонтално съхранявани кофражни платна, да се използват подходящи подложни елементи, напр. дървени греди. Това предотвратява повреда на кофражните елементи.

Препоръчва се използване на вибратори за бетон с гумени накрайници, когато това е възможно. По този начин се намалява риска от случайно попадане на вибратора между кофража и армировката.

От съображения за сигурност кофражните платна не трябва да се обмазват с кофражно масло непосредствено преди транспортиране. Праховобоядисаните елементи да не се почистват с метални четки.

Това би нарушило висококачественото прахово покритие.

Използвайте дистанционери с голяма повърхност или плоска форма. Това предпазва от появата на вдлъбнатини в кофража от натоварването.

Механичните компоненти като шпиндели и зъбчати механизми, се почистват от бетон и замърсявания преди и след всяка употреба, след което се нанася подходящо масло.



Инструкциите за работа с ДОМИНО конзолите за палетиране трябва винаги да се вземат под внимание. Ръчно подготвените транспортни единици трябва да бъдат правилно и безопасно подредени.

Транспорт

ДОМИНО конзолите за палетиране могат да бъдат повдигнати с кран или мотокар. Всички конзоли за палетиране могат да се повдигнат от челните и страничните стени.

DOMINO конзола за палетиране



Елементите с еднакви размери се транспортират в група (Fig. A1.01)

Товароносимост:

250 kg/устройство = 1.0 t/пакет.

Брой елементи на пакет:

2 – 8 DOMINO елемента с еднакъв размер за транспорт с кран или мотокар.

Ъгъл на наклона между въжетата на сапана и вертикалата $\leq 30^\circ$
сапан с 4 примки L = 3.0 m.

Височина на подреждане:

2 пакета един върху друг.

Транспортиране на товара



Винаги захващайте 4-примково въже към точките за повдигане на конзолите (1).

(Fig. A1.01)

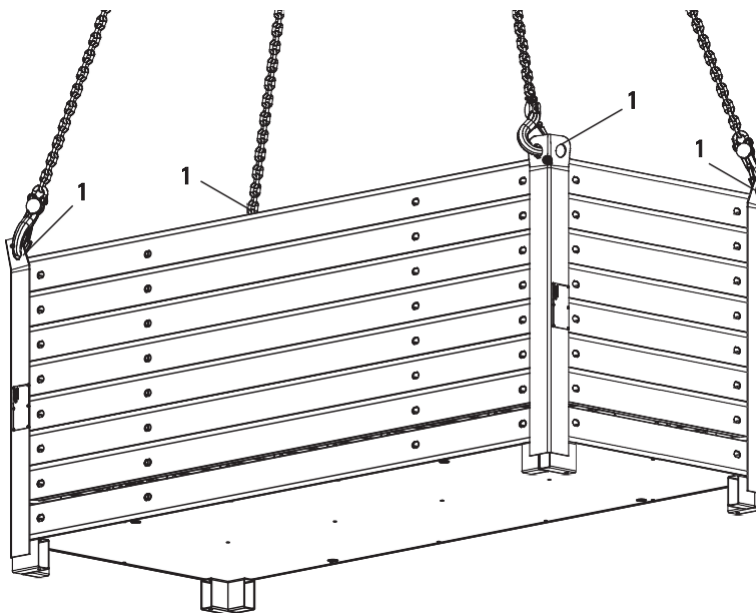

Fig. A1.01

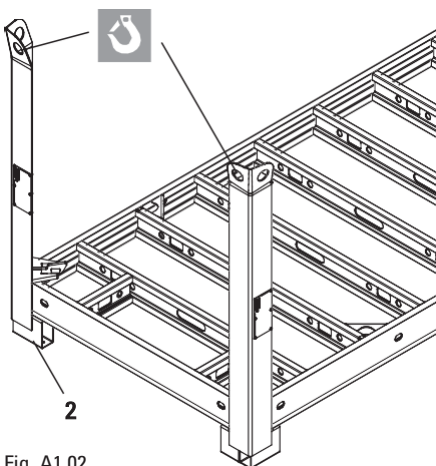

Fig. A1.02

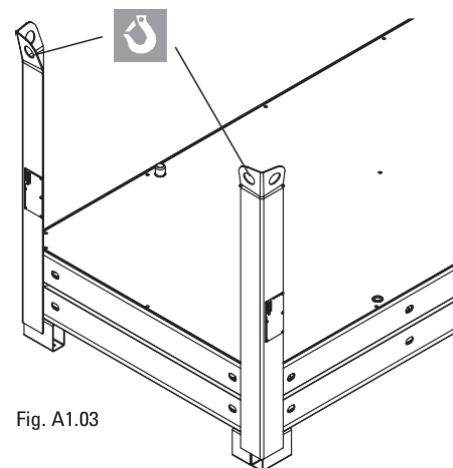

Fig. A1.03

Сглобяване

1. Поставете първия елемент с равната повърхност надолу върху правоъгълната рамка (2). (Fig. A1.02)
2. Поставете следващите елементи с равната повърхност нагоре в конзолата за палетиране. (Fig. A1.03)

Работни стъпки

Основна страница на кофража

1. Сглобете хоризонтално. (Fig. A2.01)
2. Монтирайте вертикализаторите според съдействащата ширина. (Fig. A2.02)
3. Транспортирайте с кран до мястото на отливане на бетона. (Fig. A2.03)

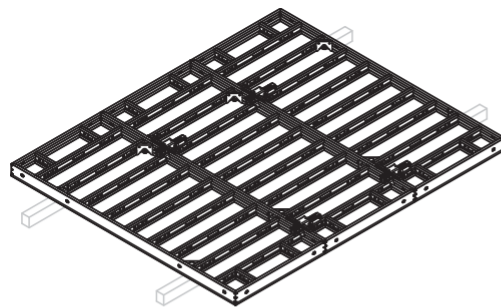

Fig. A2.01

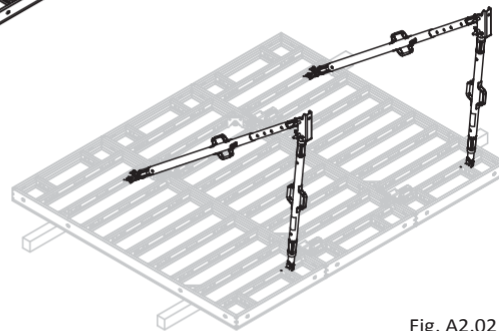

Fig. A2.02



Осигурете елементите срещу падане.

Не освобождавайте повдигащите куки преди вертикализаторите да са фиксирани сигурно в позицията си.

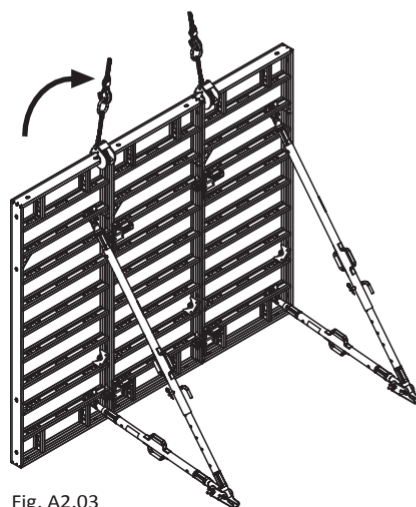

Fig. A2.03

Затваряща страница на кофража с работна платформа за отливане на бетон

1. Монтирайте свързките на хоризонтално поставения елемент. (Fig. A2.04)
2. Монтирайте капака и предпазните шини и подсигурете. (Fig. A2.05)
3. Транспортирайте до мястото на работа.
4. Монтирайте анкери.

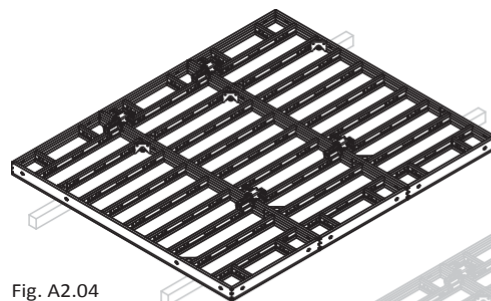

Fig. A2.04

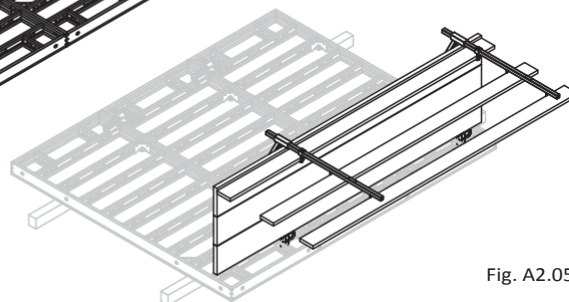

Fig. A2.05



Освобождавайте повдигащата кука само когато горните анкери са монтирани.



Отливане на бетона от вътрешния или външния ъгъл по посока на компенсацията.

Външен ъгъл

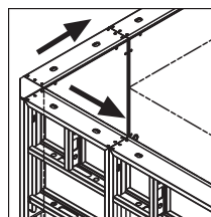

Вътрешен ъгъл с DISE

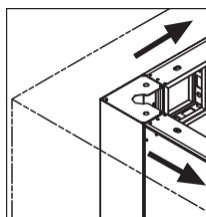

Вътрешен ъгъл с DGE

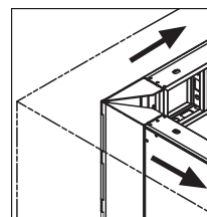

Отливане на бетона

От сигурна работна платформа.
(Fig. A2.06)

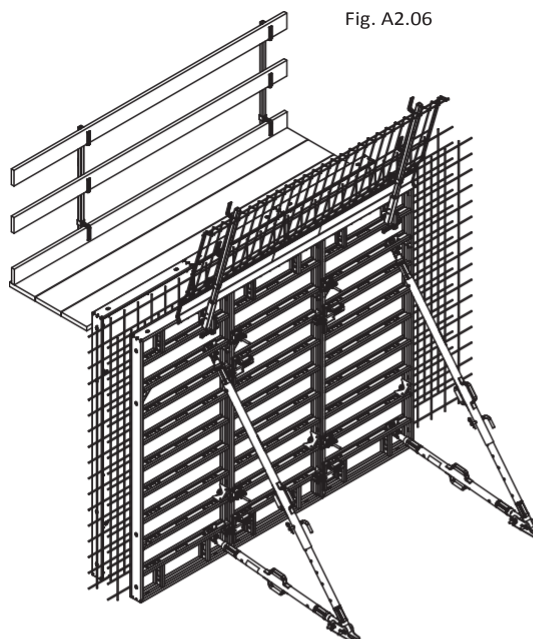

Fig. A2.06

Декофриране и преместване

От компенсацията към ъглите.



Да се вземе предвид якостта на бетона. Осигурете елементите против преобръщане и силата на вятъра. Освобождавайте повдигащата кука само когато вертикализаторите са сигурно фиксирани.

Затваряща страница на кофража

1. Монтирайте куките и ги закачете за крана. (Fig. A2.07)
2. Махнете гредите.
3. Освободете свързките на елемента.
4. Повдигнете, почистете и транспортирайте елемента с кран.
5. Закрепете елементите и монтирайте анкери.
6. Освободете веригата на крана.

Първичен кофраж

1. Монтирайте куките и ги закачете за крана.
2. Освободете свързките на елемента.
3. Освободете анкерването на ветрикализаторите.
4. Повдигнете, почистете и транспортирайте елемента с кран.
5. Свържете елементите.
6. Фиксипайте подпорите в позиция.
7. Освободете въжето на крана.

Почистване

с PERI Bio Clean и PERI spraying equipment. (Fig. A2.08)

Работното скеле не е показано тук

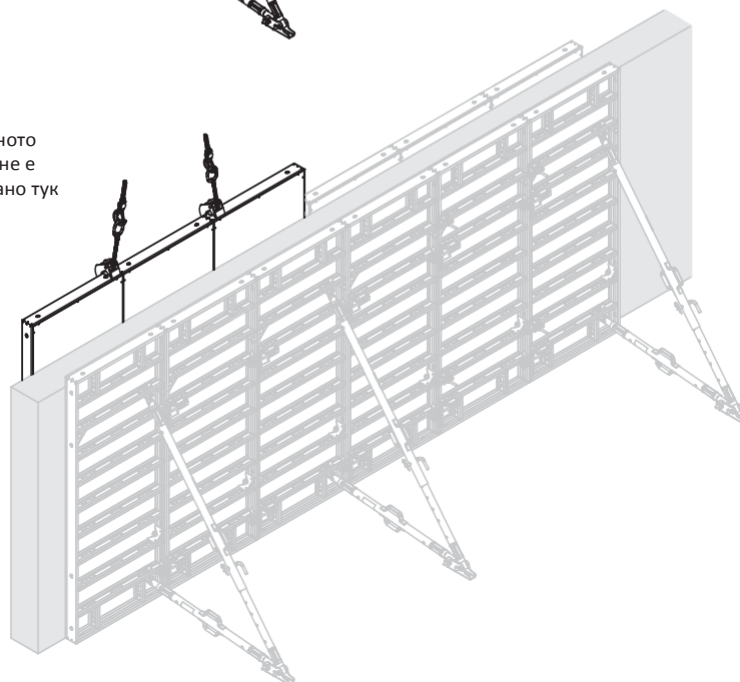

Fig. A2.07

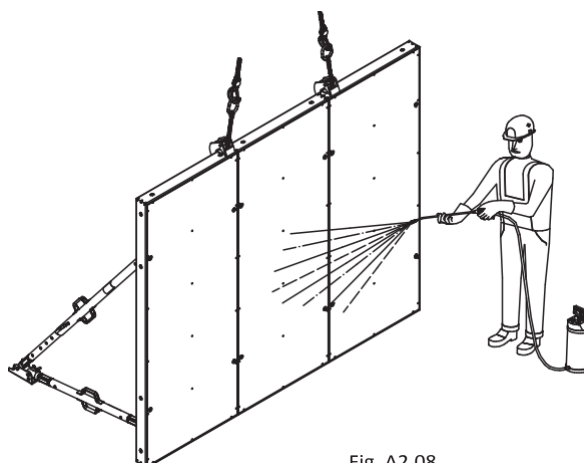
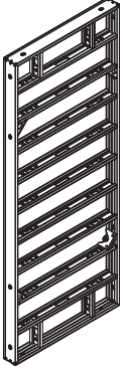
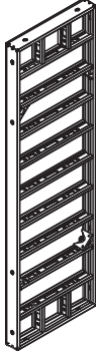



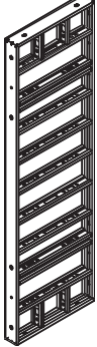
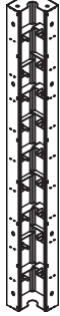





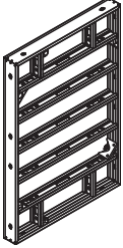
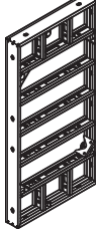



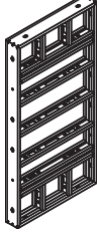
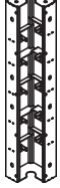





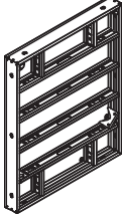
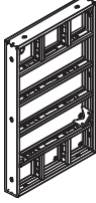



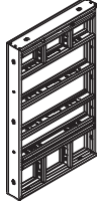
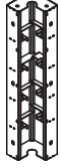



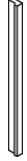
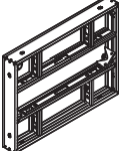
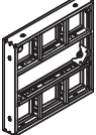



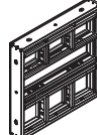





Fig. A2.08

	100	75	50	35	25	DM 75 Multi-Purpose Panel	DISE Internal Steel Corner	DGE Articulated Corner	DAW Outside Corner Angle	DWD 5 Wall Thickness Compensation	DWD 10 Wall Thickness Compensation	DPA Filler Support
250	 S) A)	 S) A)	 S)	 S)	 S)	 S) A) N)	 S)	 A)	 A)	 A)	 A)	 H)
150	 S)	 S)	 S)	 S)	 S)	 S) N)	 S)	 A)	 A)	 A)	 A)	 H)
125	 S) A)	 S) A)	 S)	 S)	 S)	 S) A) N)	 S)	 A)	 A)	 A)	 A)	 H)
75	 S)	 S)	 S)	 S)	 S)	 S) N)	 S)	 A)	 A)	 A)		

Означение

S) Елементи със стоманени рамки
(прахово боядисани в червено)

A) Елементи с алуминиеви рамки
(прахово боядисани в жълто)

N) Стандартни или многофункционални елементи

H) Дървени елементи

Елемент 250 x 100

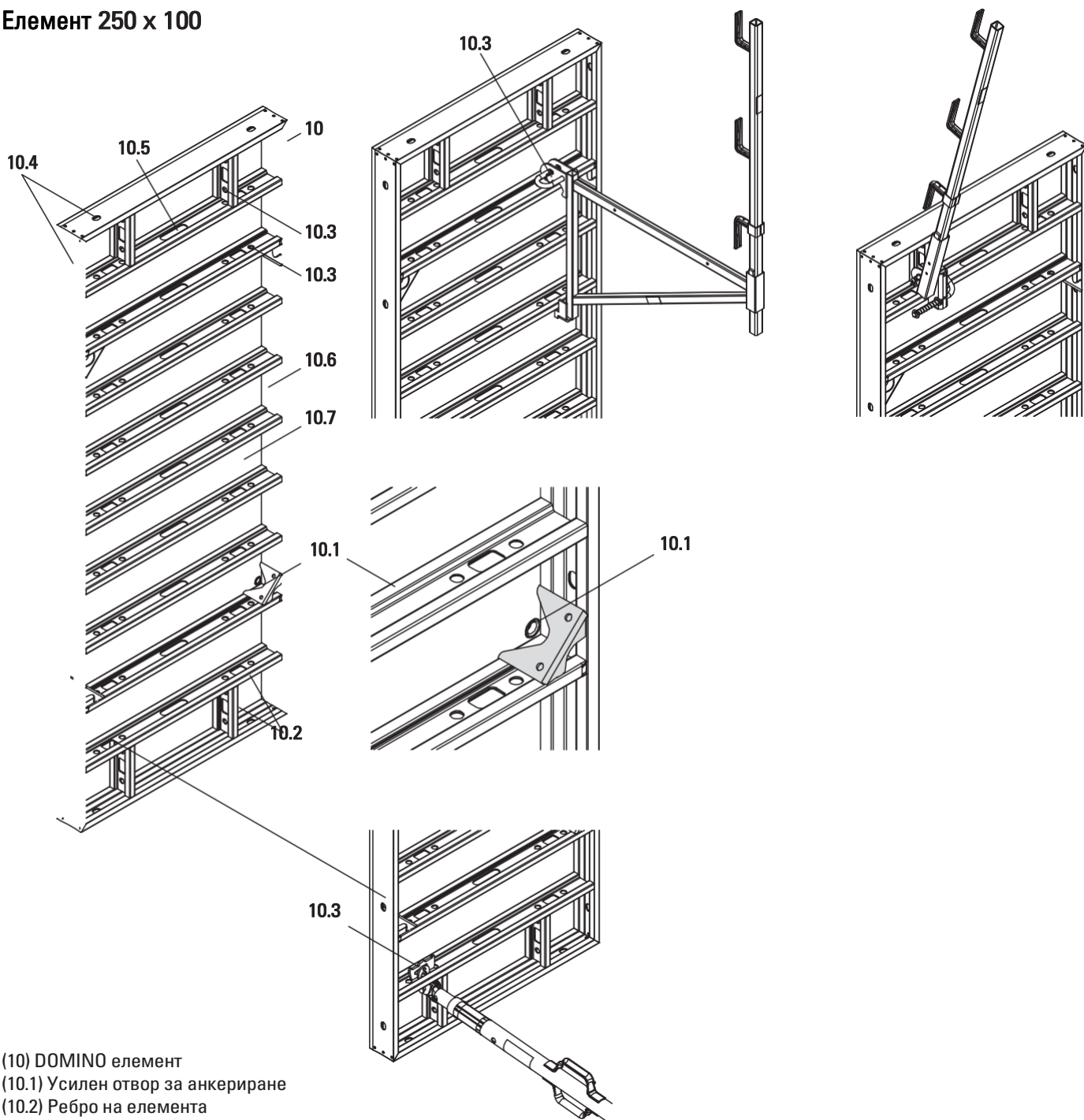

- (10) DOMINO елемент
- (10.1) Усилен отвор за анкерирание
- (10.2) Ребро на елемента
- (10.3) Места за свързване на принадлежности
- (10.4) Отвори за транспортиране
- (10.5) Отвори за ръчно местене
- (10.6) Рамка
- (10.7) Шперплат

Направляваща скоба DRS

Области на приложение:

- стандартна връзка
- външни и вътрешни ъгли
- остри и тъпи ъгли
- челно затваряне
- дървени вложки
- удължители

Количество

2 x направл. скоби DRS (20) за стандартно закрепване. (Fig. A4.01)

Монтаж

1. Поставете клина (20.1) в горно крайно положение..
2. Отворете плъзгащата се част (20.2). (Fig. A4.02)
3. Прикрепете свързката (20) към вертикализатора на елемента (10.2).
4. Затворете плъзгащата се част. Настройката е възможна посредством затягащия механизъм (20.3).
5. Осигурете клина. (Fig. A4.03)
Направляващата скоба сега е осигурена.

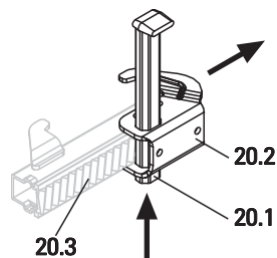
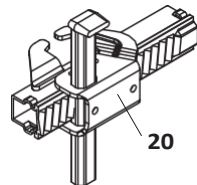

Fig. A4.02

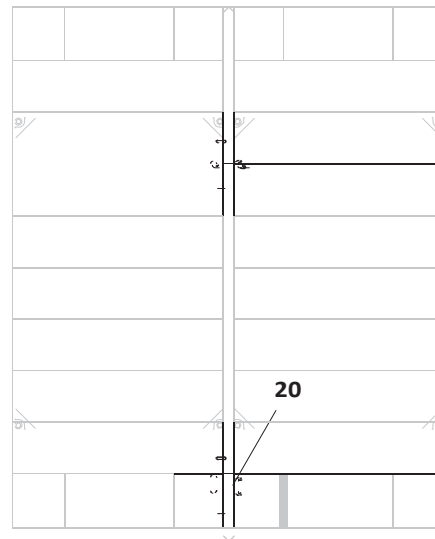

Fig. A4.01



Ако главата на клина (20.4) е над плъзгащата част, то законтряне не е възможно!

В този случай освободете клина, преместете плъзгащата се част и осигурете пак с чук.



При затягане на клина, ъгълът на рамковия профил осигурява следното:

1. Елементите са изравнени.
2. Елементите са в права линия.
3. Елементите са здраво свързани. (Fig. A4.03.1)

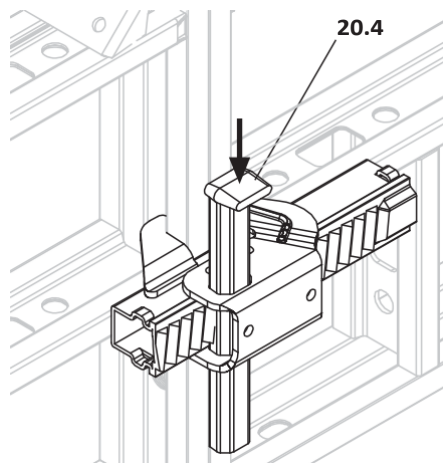

Fig. A4.03

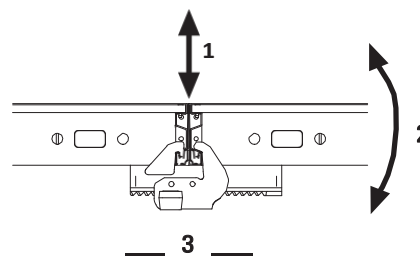

Fig. A4.03.1

Клиновидна скоба DKS

За стандартно закрепване на елементите в основата.
(Fig. A4.04)

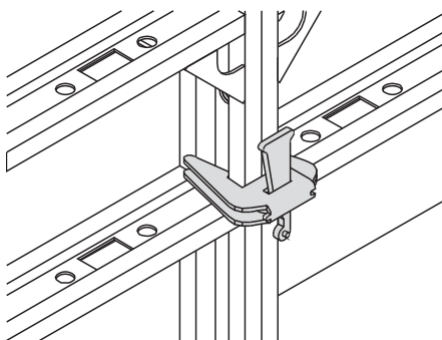

Fig. A4.04

Изравняващ ригел DAR 80

Изравняващият ригел DAR 80 (21) се използва за изравняване на връзките на елементите и за предаване на натоварвания.

Области на приложение:

- компенсиране по дължина
- ъгли с двойна дебелина на стената с компенсатор WDA
- за остри и тъпи ъгли
- чупки в стените
- челно затваряне

Монтаж

1. Вкарайте куците на скобата в свързващите отвори (10.3) на елемента.
 2. Фиксирайте клиновете.
- (Fig. A4.05)

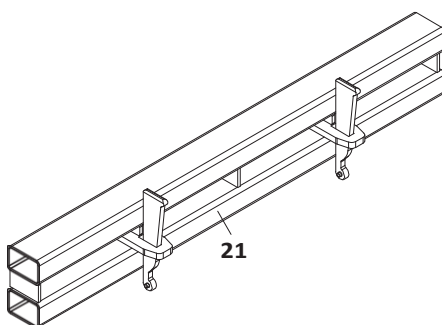

10.3

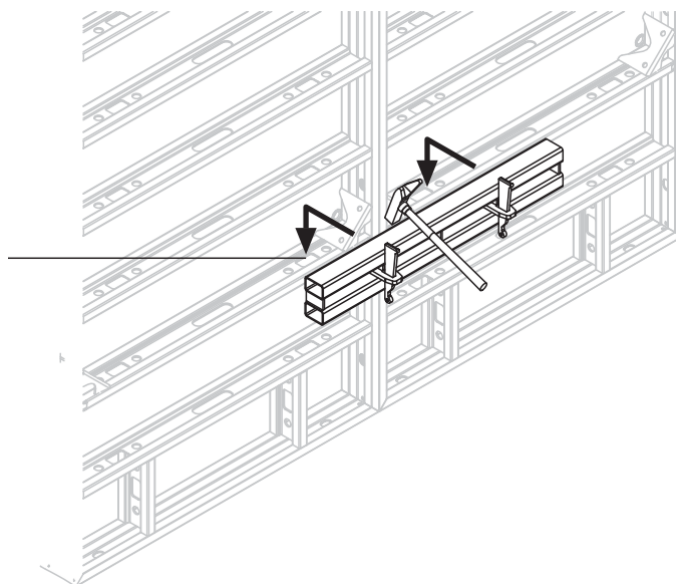

Fig. A4.05

Анкерна система DW 15

Допустимото натоварване на шпилката според DIN 18216 е 90 kN.

Необходими компоненти

30	Шпилка	1x
31	Дистанционна втулка	1x
32	Конус	2x
33	Крилчата гайка	2x

(Fig. A5.01)

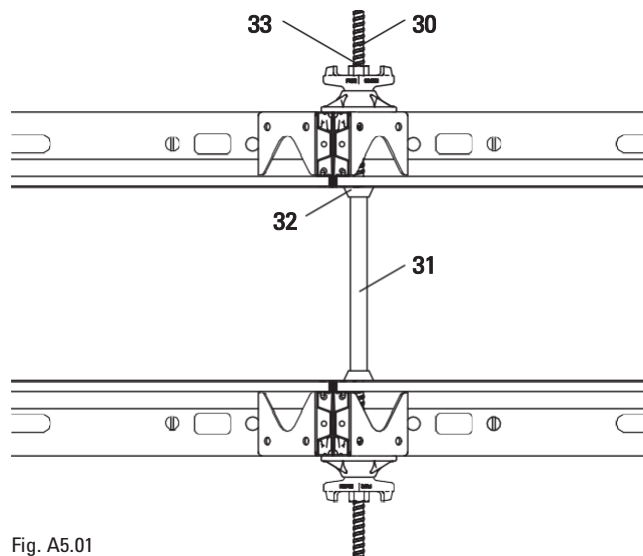

Fig. A5.01

Принадлежности

- Ключ за шпилката (34) за монтаж от един работник
- Тапа (35) за запушване на отворите, които не са необходими

(Fig. A5.02)

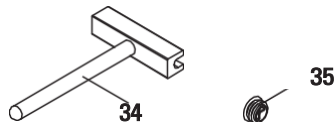

Fig. A5.02



Приложение

- Използвайте само необходимия брой свързки
- Запушете ненужните отвори с тапи
- Не превишавайте допустимото натоварване на свързка
- Съблюдавайте позволеното налягане на пресния бетон
- Ако използвате подвижни ъгли или 90° вътрешни ъгли, то крилчати гайки се монтират само откъм външните отвори

(Fig. A5.03)

При използване на компенсаци болтове, напр. за тъпи и остри ъгли, може да се анкерират и през двата отвора

(Fig. A5.03)

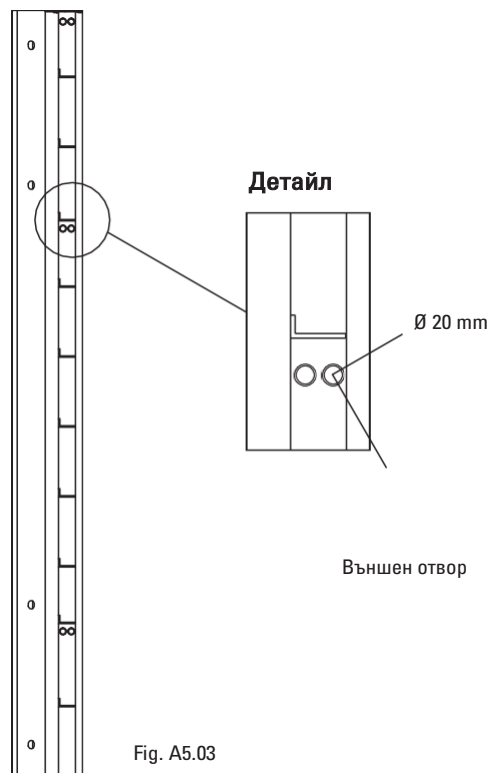

Fig. A5.03

Свързваща скоба DRA

Монтаж

Подпорите се закрепват към елементите посредством свързващите скоби DRA (41). Това закрепване е възможно само за напречни рамена. (Fig. A6.01)

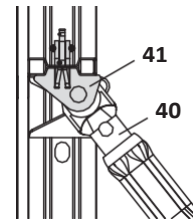
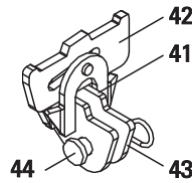

Fig. A6.01

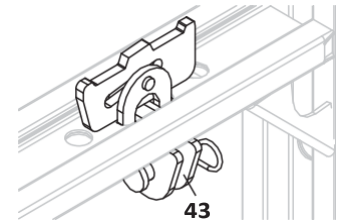

Fig. A6.02

1. Поставете клина за заключване на ДОМИНО скобата DRA (42) във вертикално положение.
2. Вкарайте връзката на опората отдолу през свързващия отвор.
3. Завъртете клина за заключване в хоризонтална позиция.

Закрепване към основната пета

1. Закрепете вертикализаторите (40) или напречните рамена към свързката (43) посредством болтовете и шплентовете (44). (Fig. A6.02)
2. Монтирайте петата, напр. с PERI анкерни болтове 14/20 x 130 или подобни (45). (Fig. A6.03)

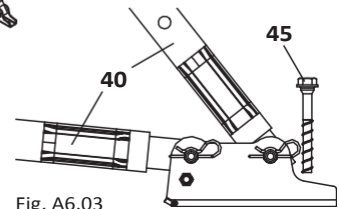
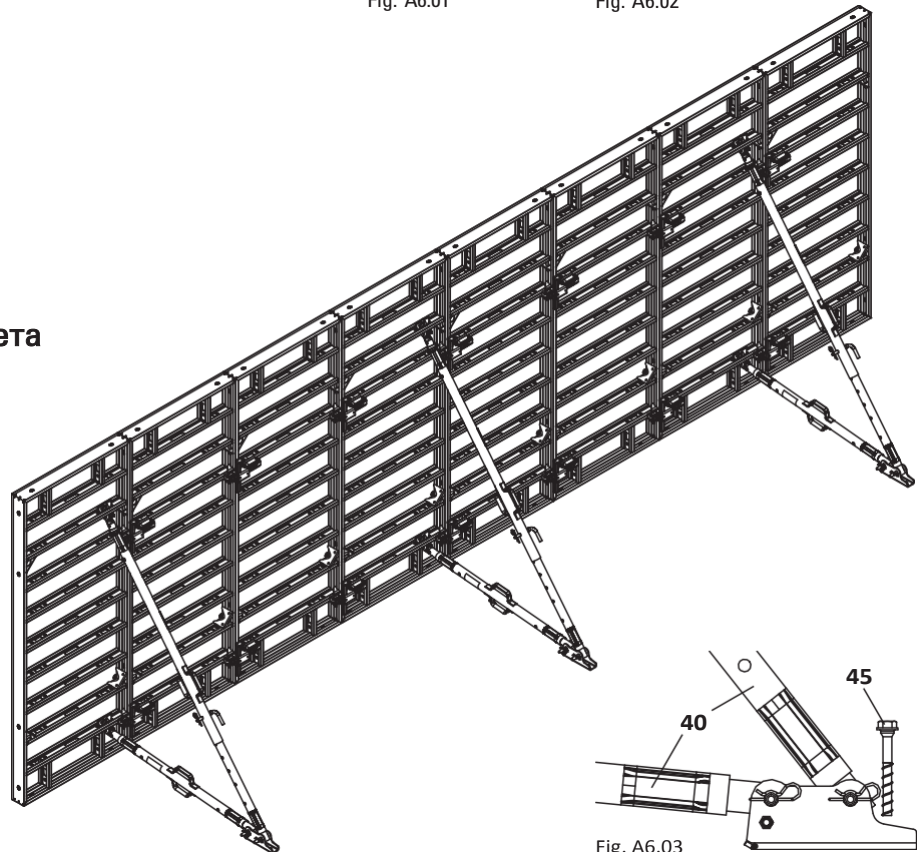

Fig. A6.03

Таблица за PERI вертикализатори и напречни рамена

		Височива на кофража h [m]						
		1.50	2.50	2.75	3.00	4.00	5.00	
Допустима ширина на силата [m]	EB _{ref}	3.60	2.91	2.34	1.92	1.43	1.14	
Натоварване на вертикализаторите [kN]	F _{RS}	5.00	5.00	5.00	5.00	5.00	5.00	
Натоварване на напр. рамена [kN]	F _{AV}		2.00	1.50	1.10	1.10	1.10	
Пета	Резултираща сила [kN]	5.00	6.60	6.20	5.80	5.90	5.90	
	Ъгъл на действие [°]	60	47	50	53	52	52	
x =	Разстояние от петата до задния ръб на кофража [m]	x	0.60	1.20	1.20	1.60	2.00	
v =	*Горна точка за свързване от върха на кофража [m]	y	0.50	0.50	0.75	1.00	1.25	1.50

Натоварването е при:

- Вертикално положение на кофража
- Натоварване от вятъра по DIN 1055- 4:2005-03
- $w = q(z) \cdot c_p \cdot \psi$ [kN/m²]
- Зона 2 за ветрово натоварване
- Пиков коеф. на скростта $q(z) = 0.59$
- Даден аеродинам. коеф. $c_p = 1.8$
- Коеф. дълготрайност $\psi = 0.6$
- Наклон на вертикализаторите към хоризонталата 60°
- Стойностите са характеристични
- При отклоняващи се реални условия, PERI конструктивните таблици да се вземат предвид и да се коригират в зависимост от реалното въздействие: $WI = WI_{ref} \cdot x \cdot w_{ref}/w$

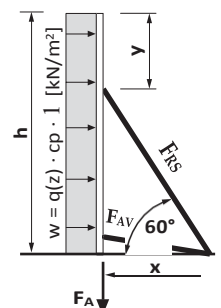

Повдигащи сили за анкериране $F_{A,d} = 1.5 \times V_{Wind} - G \times h$

където G = теглото на съответната част от кофража.

Забележка:

Да се използва защита от повдигане, ако $1.5 \times V_{Wind} - 0.9 \times G \times h > 0$

* Ако е необходимо, разстоянията да се съобразят с конкретните размери на използваната кофражна система.

DOMINO Panel Formwork

Instructions for Assembly and Use – Standard Configuration

90° ъгли

Дебелини на стената от 20 cm до 36.5 cm могат да се кофрират безстепенно. (Fig. A7.01)



- Дебелина 25 cm без никакво адаптиране
- За дебелина < 25 cm вътрешно адаптиране
- За дебелина > 25 cm външ. адапт.

Адаптирането става с вложката DWD 5 (18) или с бичмета от изпълнителя

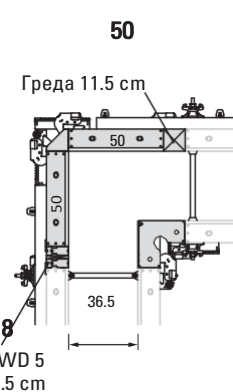
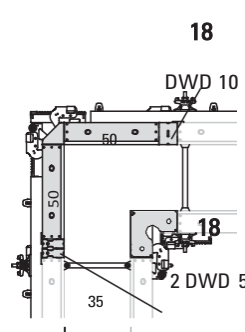
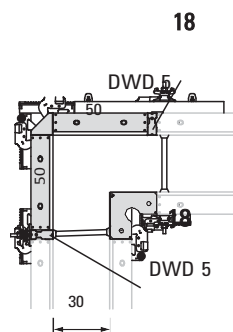
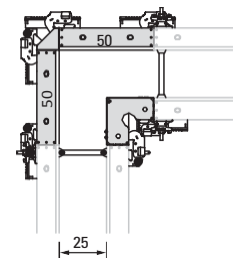
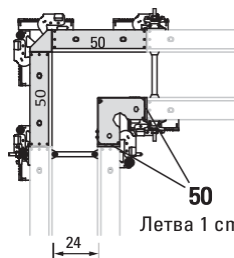
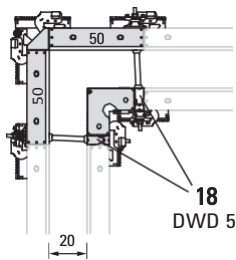

Fig. A7.01

Външен ъгъл

Необходими компоненти

11	Елемент... x 50	2x
12	Външен ъгъл DAW	1x
20	Напр. скоба DRS на страна	2x

(Fig. A7.02)



Първо поставете дясната скоба DRS, а след това и лявата.

Монтирането в друга последователност е невъзможно.

Вътрешен ъгъл

Необходими компоненти

13a	Вътрешен ъгъл DISE	1x
20	Напр. скоба DRS	2x

(Fig. A7.03a)

Алтернатива:

Ставен ъгъл DGE (13b) с 2 x ъглов фиксатор 90° (13.1). (Fig. A7.03b)

За броя на необходимите направляващи свързки при други височини на елементите:

Вижте DOMINO постера.

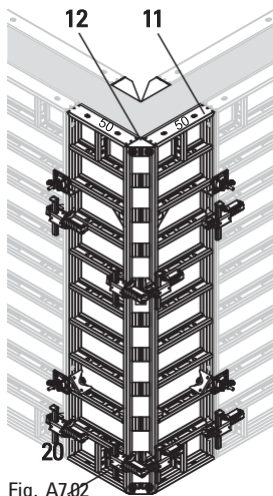

Fig. A7.02

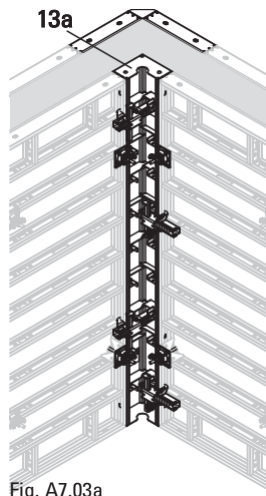

Fig. A7.03a

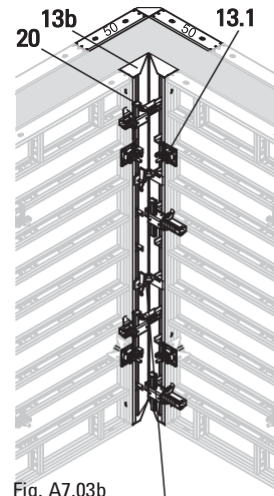
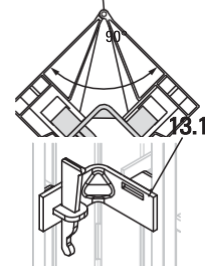

Fig. A7.03b



Ставни ъгли

За ъгли от 75° и повече.
(Fig. A7.04)



DRS направляващите скоби да се монтират в посока отдолу нагоре и за външни, и за вътрешни ъгли.
За необходимия брой направляващи свързки за други височини на елементите Вижте DOMINO постера.

Външен ъгъл

Необходими компоненти

20	Направл. скоби DRS	5x
21	Изравняващ ригел DAR 80	2x

(Fig. A7.04)

Вътрешен ъгъл

Необходими компоненти

20	Направл. скоби DRS	4x
----	--------------------	----

(Fig. A7.06)

135° ъгли

При 135° ъгли фиксаторът 135° (13.1) се използва и отвън, и отвътре.
(Fig. A7.05)

Монтаж на застопорителя

1. Премахнете фиксатора за 90°.
2. Монтирайте фиксатора за 135° с болтове.

Зони при стените (x)

Ъгъл	Дебелина на стената [cm]				
	20	25	30	35	36
165°	2.7	3.4	4.1	4.7	4.8
150°	5.6	6.9	8.3	9.6	9.9
135°	8.6	10.7	12.8	14.8	15.2
120°	12	14.9	17.8	20.7	21.2
105°	16	19.8	23.6	27.5	28.2
75°	27.1	33.6	40.1	46.7	48

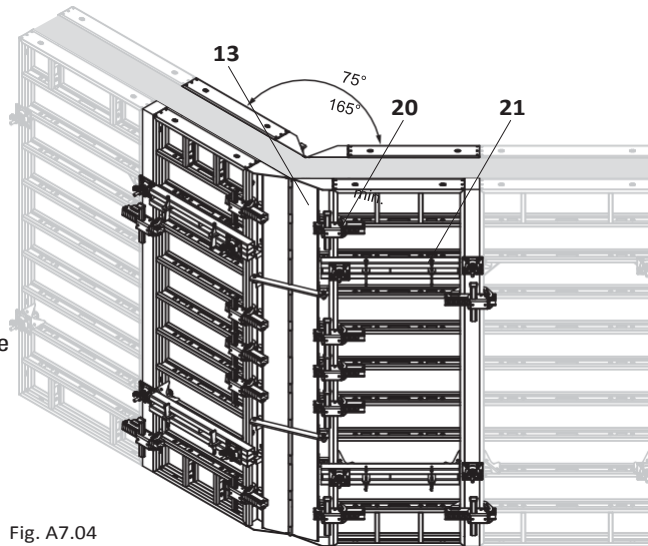

Fig. A7.04

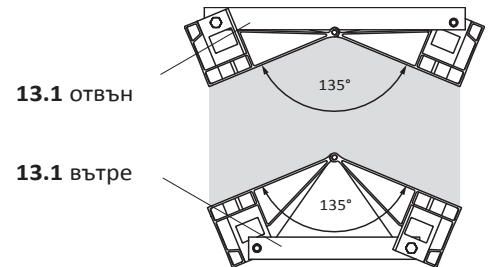

Fig. A7.05

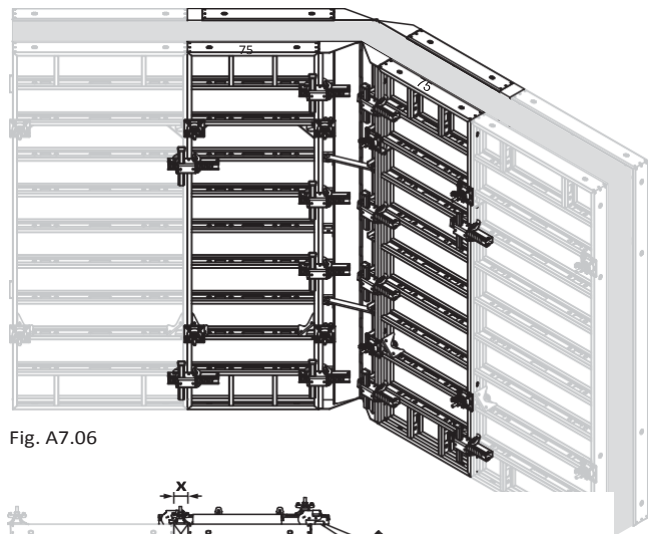
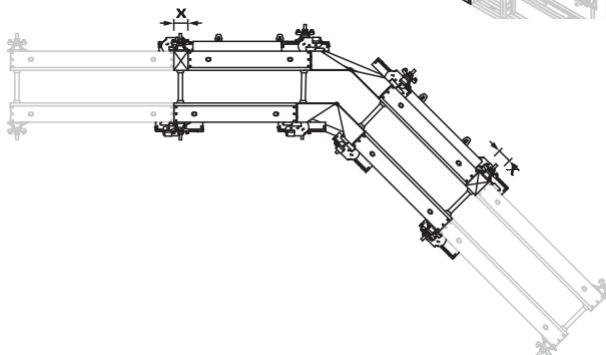

Fig. A7.06



90° T-образни разклонения

Дебелини на стените от 15 cm до 35 cm могат да бъдат кофрирани непрекъснато.
(Fig. A8.01)



- Дебелина на стената 25 cm без всякаква настройка
- Дебелина на стената < 25 cm вътрешна настройка
- Дебелина на стената > 25 cm външна настройка

Настройките се извършват с помощта на вложката DWD 5 (18) или с бичметата от изпълнителя (50).

Монтаж

- Направете T-обр. разкл. с вътрешния стоманен ъгъл DISE (13a)
- Направете правата стенна секция на отсрещната страна с елемента D 75 (15)



Ако се изискват 2 вложки (DWD) : монтирайте едната DWD отдясно, а другата отляво на елемента D 75.
Алтернатива:
Ставен ъгъл DGE с 2 x ъглов фиксатор 90°.

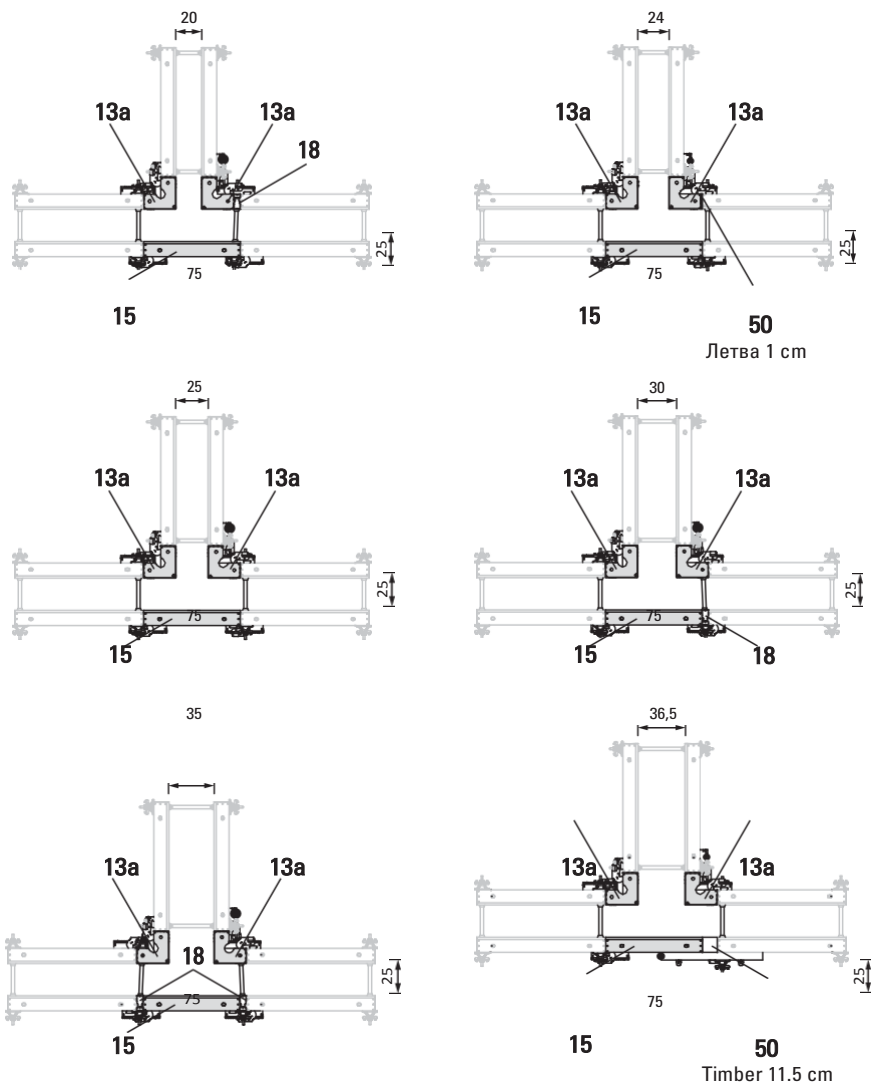

Fig. A8.01

Пиластер

За разположението и броя на хоризонталните изравняващи ригели DAR 80 (24) и свързки (55): виж челно затваряне с греди.
(Fig. A8.02)

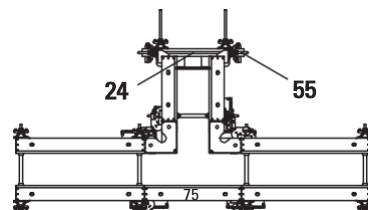

Fig. A8.02

Контакт със съществуваща перпендикулярна стена

С DOMINO елемент и ексцентриков болт DW 15 (19).
(Fig. A8.03)

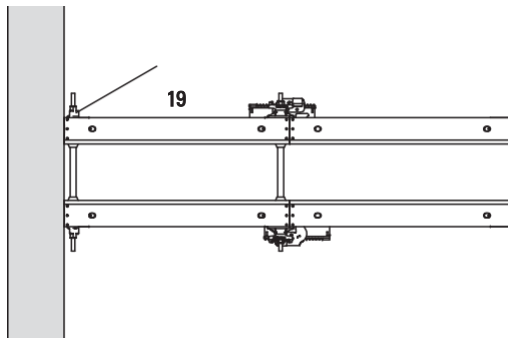

Fig. A8.03

С многофункционален елемент DM ... x 75.
(Fig. A8.04)

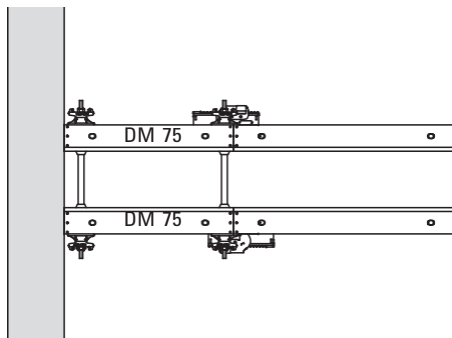

Fig. A8.04

С вложка DWD (18) или бичмета доставени от изпълнителя.
(Fig. A8.05)

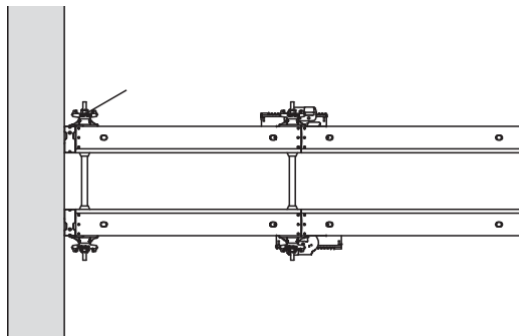

Fig. A8.05

Чупка ≤ 17 см

С преместване на елемента странично.

Необходими компоненти за 1 страна

21	Изравняващ ригел DAR 80	2x
29	Кюка DW 15/400	2x
50	Компенсатор от изпълнителя	2x
51	Шперплат отпред	1x
20	Допълнителна връзка DRS за измествания 12 см и повече	1x

(Fig. A9.01)

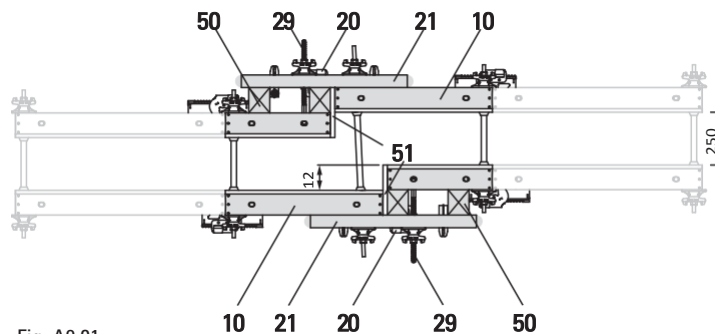

Fig. A9.01

Чупка 17 – 83 см

Необходими компоненти за 1 страна

10	Многофункционален ел-т DM 75	1x
13a	Вътрешен ъгъл DISE	1x
21	Изравняващ ригел DAR 80	2x
25	Челен анкер DSA	2x

(Fig. A9.02)

Алтернативно:
Ставен ъгъл DGE с 2 x ъглови заключвания 90°.

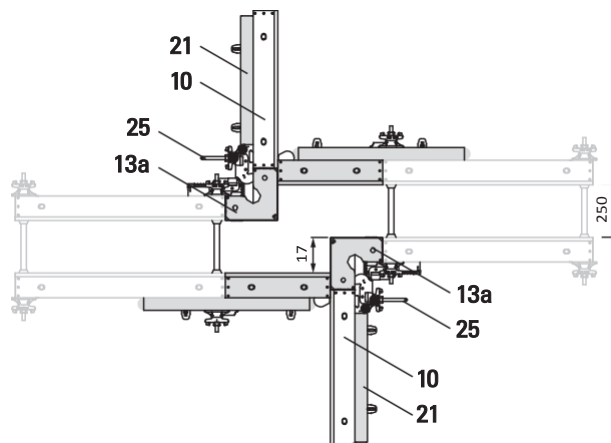

Fig. A9.02

Чупка 25 – 37 см

Необходими компоненти за страна

13a	Вътрешен ъгъл DISE	1x
12	Външен ъгъл DAW	1x
21	Изравняващ ригел DAR 80	2x
50	Компенсация ≤ 12 см доставена от изпълнителя	1x

(Fig. A9.03)

Алтернативно:
Ставен ъгъл DGE с 2 x ъглово заключване 90°.

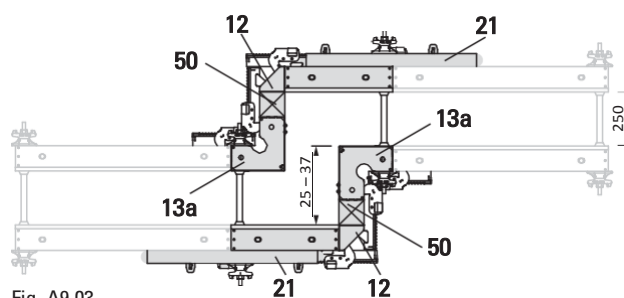

Fig. A9.03



С дъска се улеснява позиционирането на кофражния елемент.

Измествания по височина

За тези измествания: в зависимост от конкретния случай направляващите скоби DRS (20) се монтират алтернативно през една на ребрата на рамките на левите и десните елементи.

(Fig. A9.04)

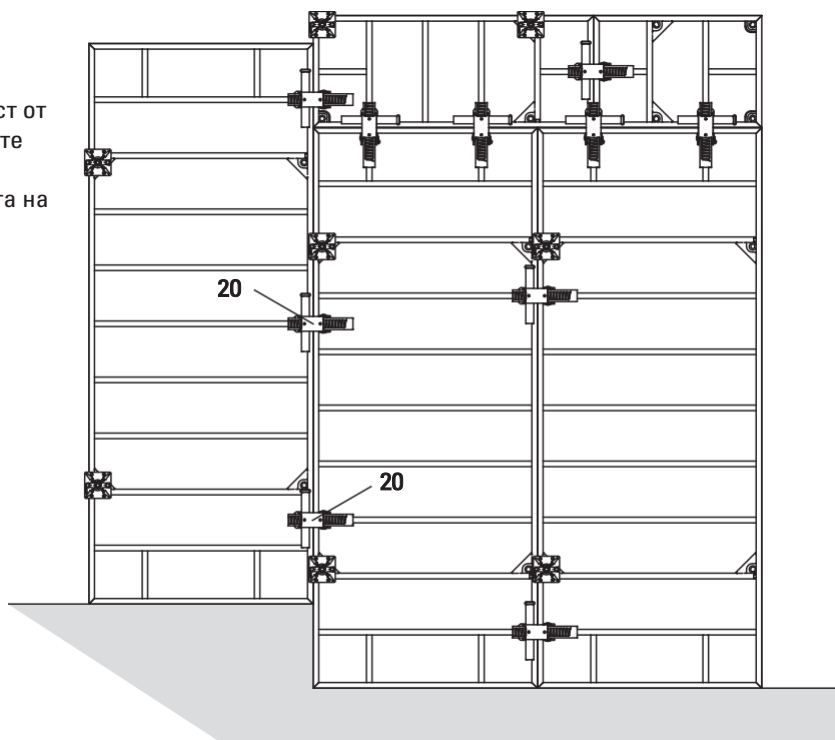

Fig. A9.04

С греди ≤ 12 cm

доставени от изпълнителя

Надлъжната компенсация става с оразмерени греди (50).



- Греди ≤ 10 cm с направляваща скоба DRS (20) (Fig. A10.01a)
- Греди ≤ 12 cm с направляваща скоба DRS и изравняващ ригел DAR 80 (21) (Fig. A10.01b)
- С компенсации > 2.5 cm, анкерирание в средата на гредата.
- Подредете направл. скоби DRS (20) като за стандартни елементи
- Крилчатата гайка DW трябва да припокрива рамката на съседния елемент минимум на 1 cm (с гредата ≤ 10 cm)

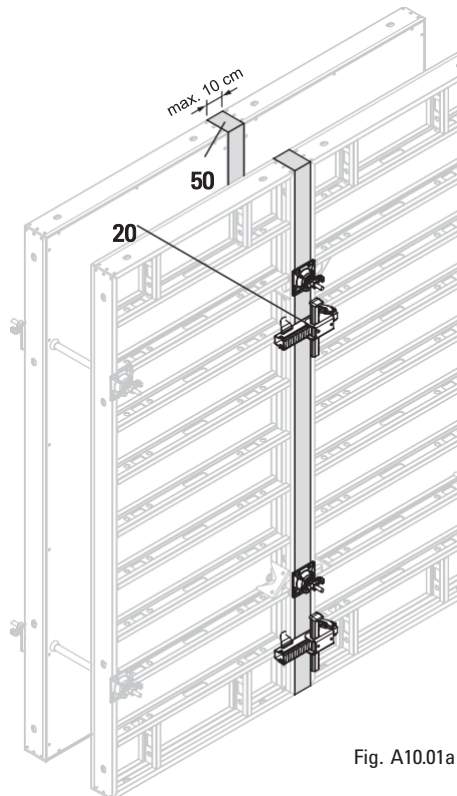

Fig. A10.01a

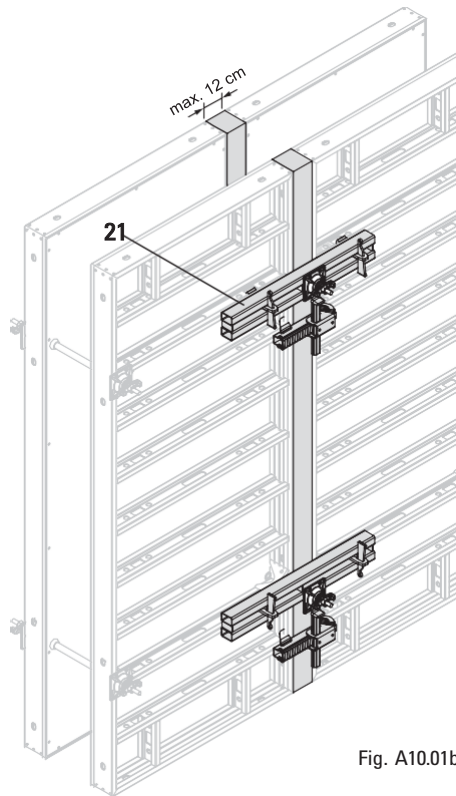

Fig. A10.01b

С ребро за вложка DPA за компенсации до 30 cm

Необходими компоненти

53	Ребро за вложка DPA	2x
51	Шперплат 21 mm	1x

(Fig. A10.02)



Анкерирането трябва да се направи така, че силите да се предават през центъра на PERI изравняващия ригел DAR 80 (21) към съседните елементи.

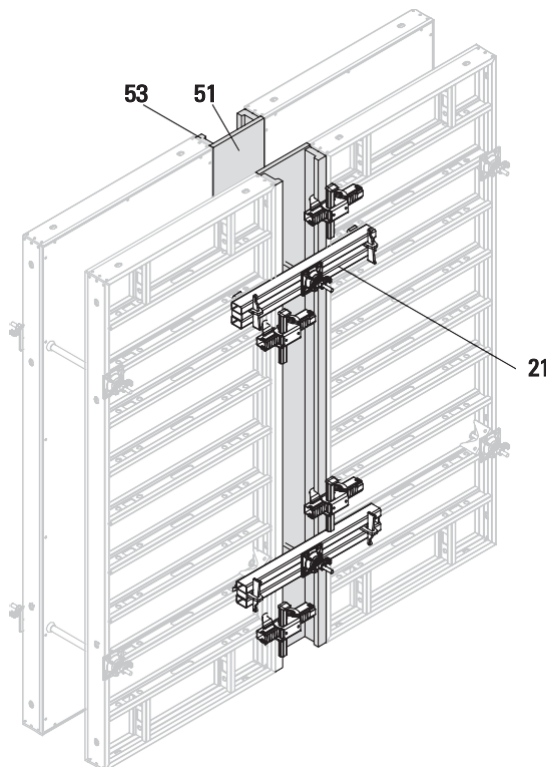
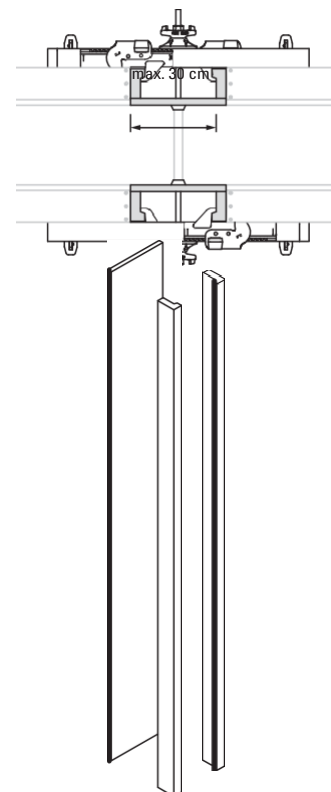

Fig. A10.02



С греди и шперплат

За дебелина на стената до 36.5 cm.

Височина 250

Необходими компоненти

21	Изравняващ ригел DAR 80	3x
25	Челен анкер DSA	6x
33	Крилчата гайка с плочка	6x
55	Анкерен фиксатор DAN комплект	6x

(Fig. A11.01a)

Налягането на пресния бетон от затварящия кофраж се предава с помощта на свързващите скоби и изравняващите ригели DAR 80 към DOMINO елементите.

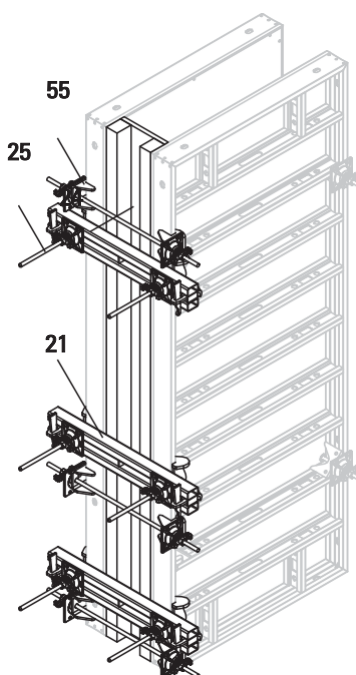
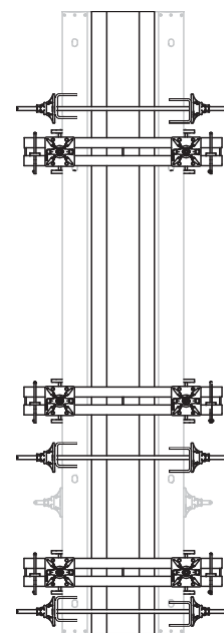

Fig. A11.01a



Височина 150

Необходими компоненти

21	Изравняващ ригел DAR 80	2x
25	Челен анкер DSA	4x
33	Крилчата гайка с плочка	4x
55	Анкерен фиксатор DAN комплект	4x

(Fig. A11.01b)

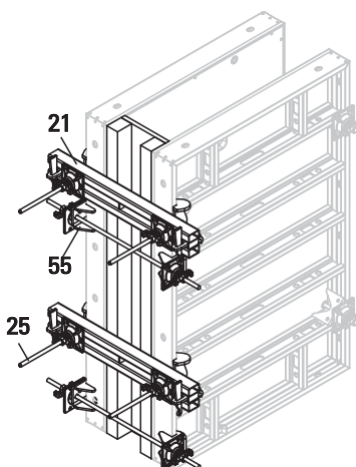
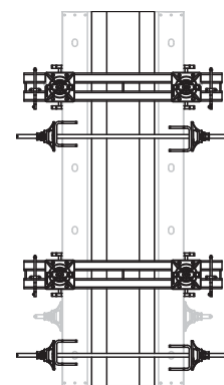

Fig. A11.01b



Прекъсващи елементи за армировка с и без водоспираща лента

До височина h = 2.50 m.

Необходими компоненти

56	Прекъсващ елемент AT 3	2x
	Бетоново покритие ок. 2,5 cm	
56	Прекъсващ елемент AT 5	2x
	Бетоново покритие ок. 5 cm	
57	Прекъсващ елемент MTF	1x

(Fig. A11.02)

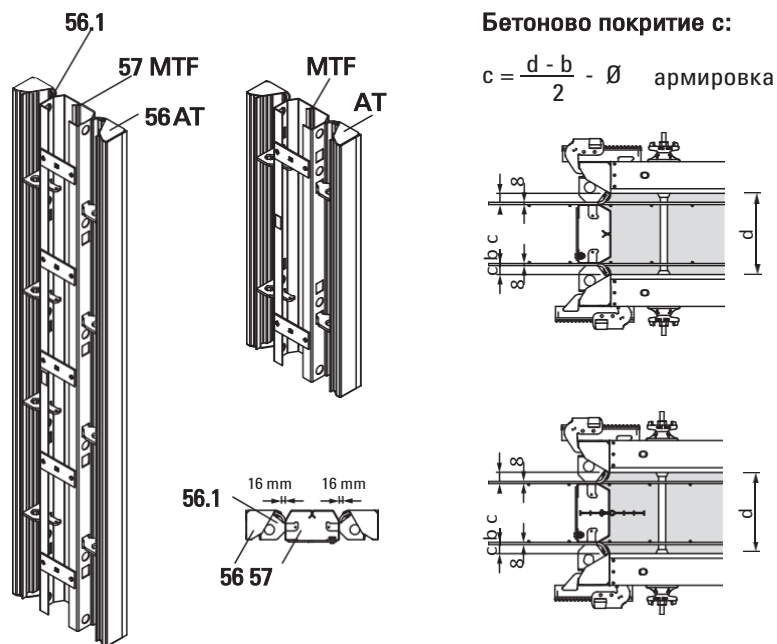

Fig. A11.02



Гуменото уплътнение (56.1) позволява посотянна дебелина на армировката от 16 mm.

Монтаж без водоспираща лента

1. Позиционирайте първичния кофраж.
2. Прикрепете прекъсващия елемент AT (56) посредством скобата DRS (20).
3. Монтирайте първия ред армировка.
4. Поставете прекъсващия елемент MTF (57) в необх. положение.
5. Монтирайте втория ред армировка.
6. Монтирайте затварящия кофраж.
7. Монтирайте външната част AT (56) към централната част MTF.
8. Фиксируйте със скоба DRS (20).

(Fig. A11.03)

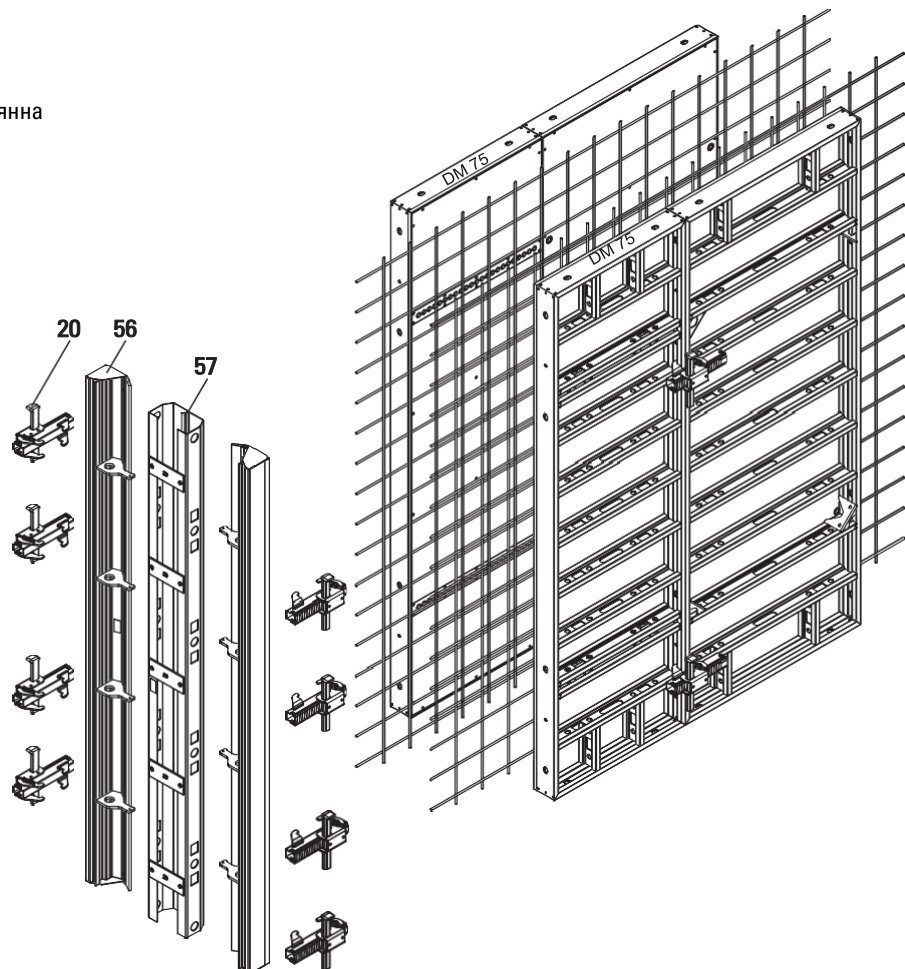

Fig. A11.03

Монтаж с водоспираща лента

1. Позиционирайте водещия кофраж.
2. Закрепете прекъсващия елемент АТ (56) посредством скобата DRS (20).
3. Монтирайте първия ред армировка.
- 4. Монтирайте прекъсващия елемент МТФ (58) на място и монтирайте водоспиращата лента.**
5. Монтирайте втория ред армировка.
6. Позиционирайте затварящия кофраж.
7. Монтирайте външната част АТ (56) към прекъсващия елемент МТФ.
8. Фиксирайте със скобата DRS (20).

(Fig. A11.04)

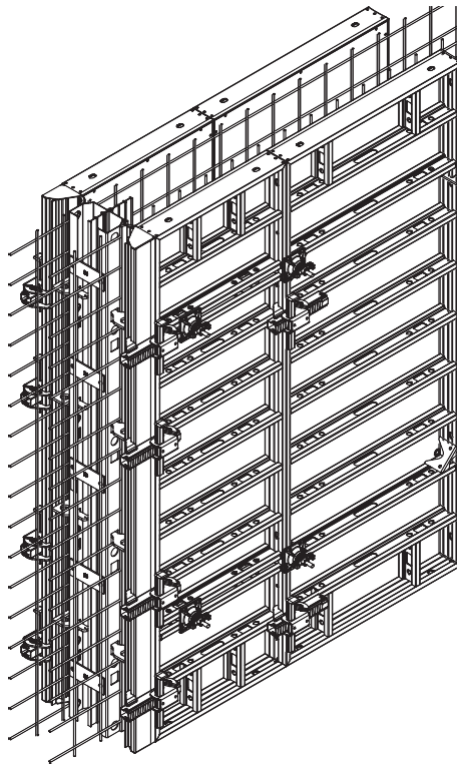
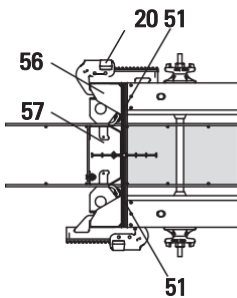

Fig. A11.04

Прекъсващ елемент с набъбваща водоспираща лента

Необходими компоненти

56	Прекъсващ елемент АТ	2x
57	Прекъсващ елемент МТФ	1x
51	Дървени планки от изпълнителя	2x



H = 2.50 m
АТ 250x3
АТ 250x5

МТ 250x20 МТ
250x24/25 МТ
250x30 МТ
250x35/36

МТФ 250x20
МТФ 250x24/25
МТФ 250x30
МТФ 250x35/36

H = 1.25 m
АТ 125x3
АТ 125x5

МТ 125x20 МТ
125x24/25 МТ
125x30 МТ
125x35/36

МТФ 125x20 МТФ
125x24/25 МТФ
125x30 МТФ
125x35/36

b [mm]	Дебелина на стената d [cm]							
	Бетонено покритие 25 mm				Бетонено покритие 50 mm			
	20	24/25	30	35/36	24/25	30	35/36	40
-	2	2	2	2				
-					2	2	2	2
	Без водоспираща лента				Без водоспираща лента			
118	1				1			
158		1				1		
218			1				1	
268				1				1
	С водоспираща лента				С водоспираща лента			
118	1				1			
158		1				1		
218			1				1	
268				1				1

-	2	2	2	2				
-					2	2	2	2
	Без водоспираща лента				Без водоспираща лента			
118	1				1			
158		1				1		
218			1				1	
268				1				1
	С водоспираща лента				С водоспираща лента			
118	1				1			
158		1				1		
218			1				1	
268				1				1

ДОМИНО конзола DG 85

Работната платформа за отливане на бетона е монтирана с помощта на конзолата DG85 към кофража DOMINO. (Fig. A12.01)

Необходими компоненти

63	Конзола DG 85	1x
66	Стойка за парапет HSGP-2	1x
67	Странична преграда PMB или предпазни дъски	1x

Технически данни

Допустим товар: 150 kg/m²

(Натоварване клас 2).

Макс. ширина: 2.00 m.



Подсигурете дъските.

Платформите и парапетите трябва да са монтирани сигурно по всяко време.



Работната платформа е част от предварителния монтаж на кофража.

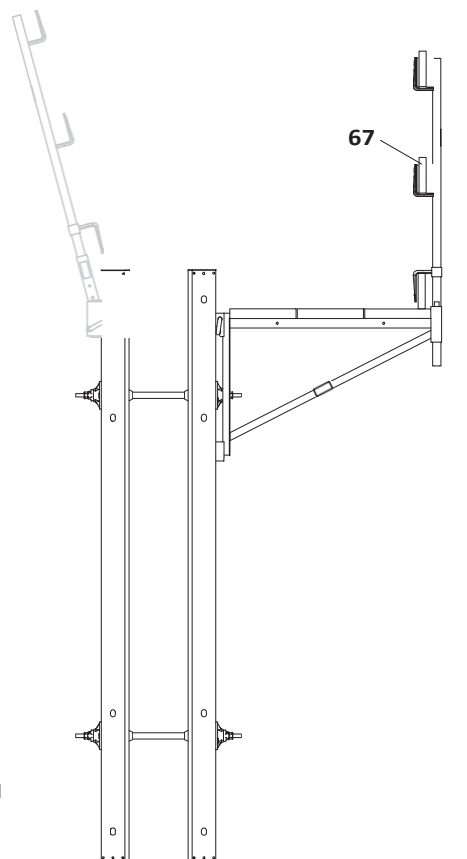
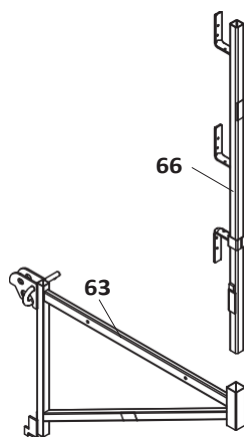

Fig. A12.01

ДОМИНО конзола DG 85

Монтаж

1. Поставете стойката за парапет HSGP-2.
2. Затегнете болтовете (63.1).
3. Закачете конзолите на скелето (63) в отворите на елемента и осигурете с болтове.



Проверете визуално закрепването!

4. Монтирайте дъските по цялата ширина и ги подсигурете.
5. Монтирайте страничната преграда РМВ или поставете дъски и ги подсигурете.
6. Монтирайте страничната защита, вкл. челния парапет 55 (64). (Fig. A12.03)

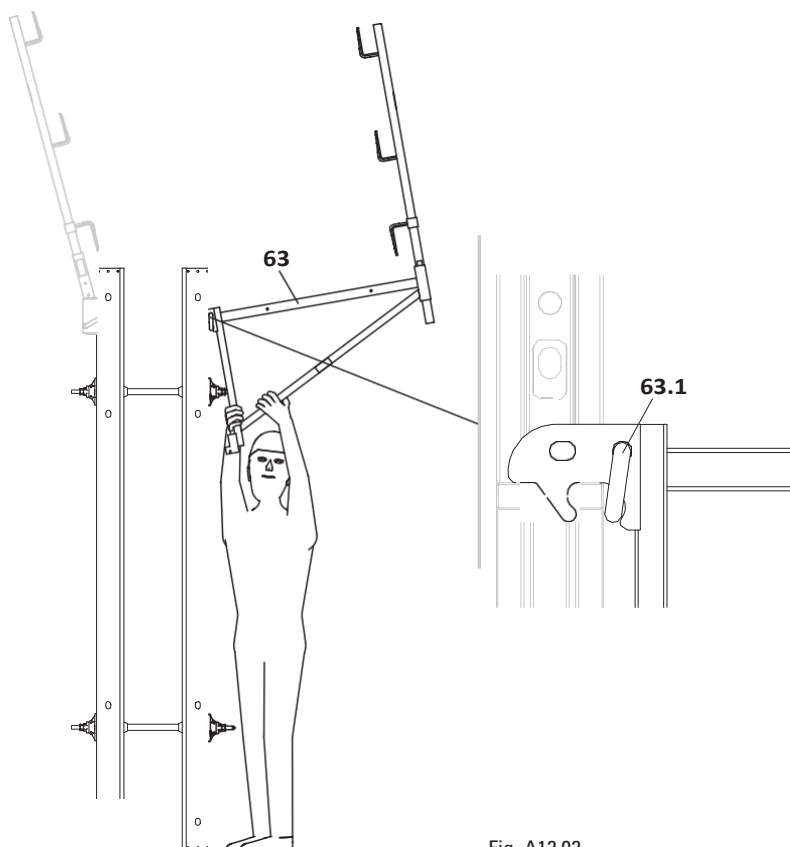

Fig. A12.02

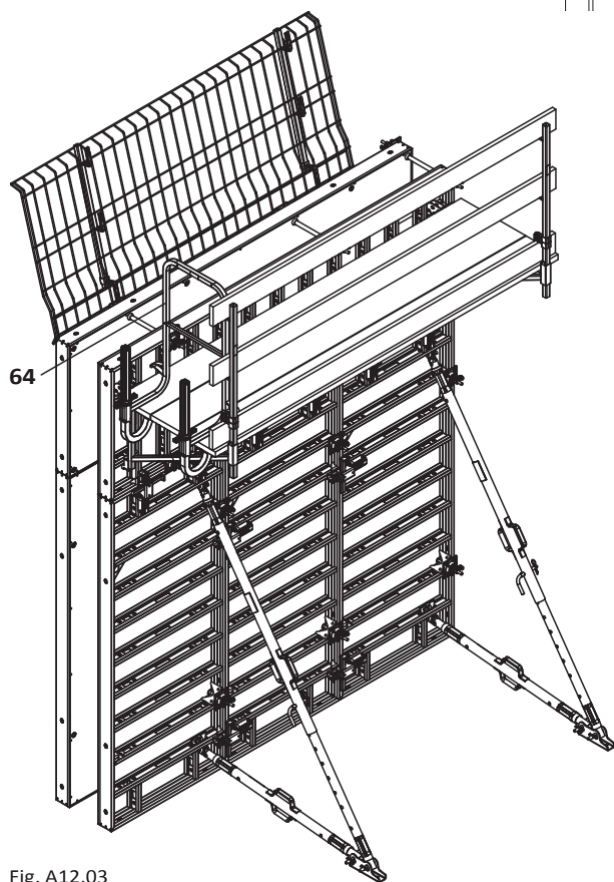

Fig. A12.03

Парапети

Монтажът става хоризонтално. В случай на вертикален монтаж използвайте мобилно скеле.

Необходими материали

65	Държач верт. шини	1x
66	Стойка за парапет HSGP-2	1x
67	Напречна шина PMB или предпазни дъски	1x

(Fig. A12.04)

Технически данни

Максимална ширина: 2.00 m.

Монтаж

1. Затегнете болтовете (63.1) и закачете в съответните отвори за скеле в елементите DOMINO (65).
2. Подсигурете с шплентове.
3. Поставете стойката за парапет HSGP-2 (66).
4. Монтирайте напречната шина PMB (67) или поставете дъски, след което ги подсигурете.

(Fig. A12.05)

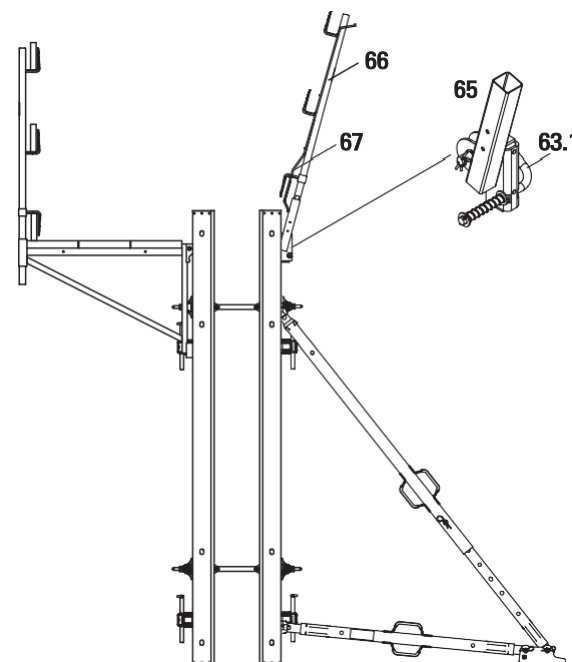

Fig. A12.04



При повдигане се убедете, че предпазните шини няма да се повредят от повдигащото въже. Монтажът е възможен само на вертикални подпори.

При някои кофражни единици предпазните шини са вонтирани предварително.

Демонтаж

Не оставяйте кофражния елемент да лежи на държачите за секле DOMINO (65).

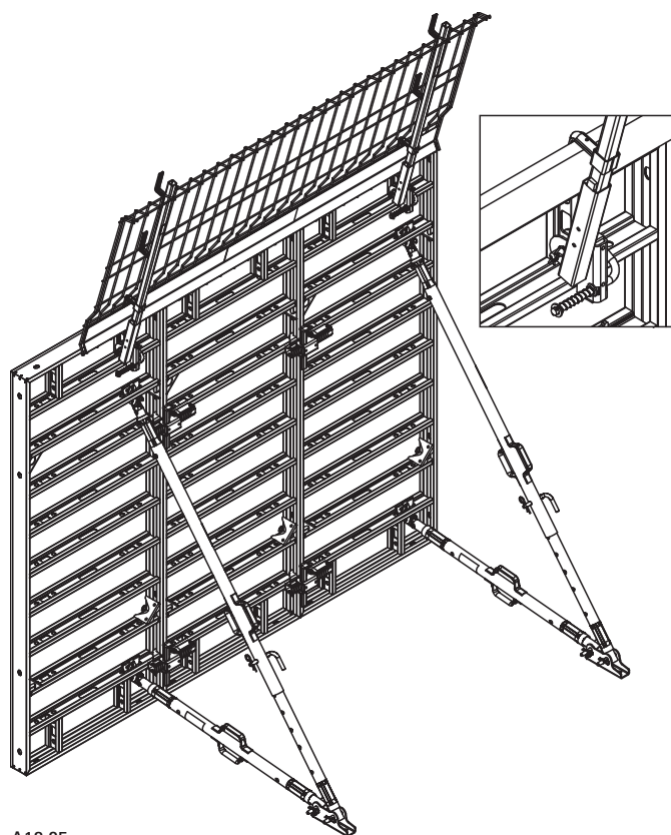

Fig. A12.05

Указания за хоризонтален предварителен монтаж на надстройкаване до $h = 5.00\text{ m}$



Не превишавайте разрешената товароносимост на монтажната лапа DOMINO (500 kg) и тази на крана!



Възможностите за надстройкаване, броят и разположението на скобите DRS, изравняващите ригели DAR 80 и кофражните анкери са показани на DOMINO постера.

Свързване на елементите

За една или повече хоризонтални и вертикални свързки винаги използвайте направляващата скоба DRS (20). (Fig. A13.01 – A13.05)

Предварително сглобете надстройкаването в хоризонтално положение с кофриващата повърхност надолу. Подложете за опора греди или летви. Повърхността на сглобената единица трябва да е равна.

Повдигайте с кран. (Fig. A13.06)

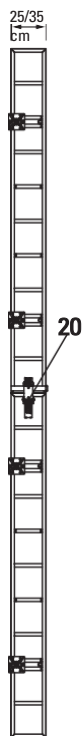

Fig. A13.01

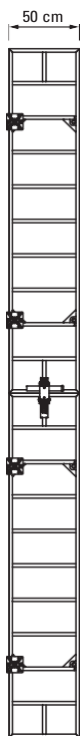

Fig. A13.02

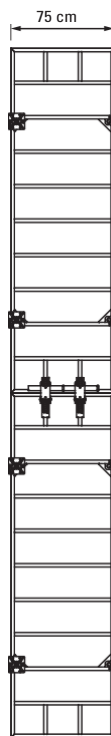

Fig. A13.03

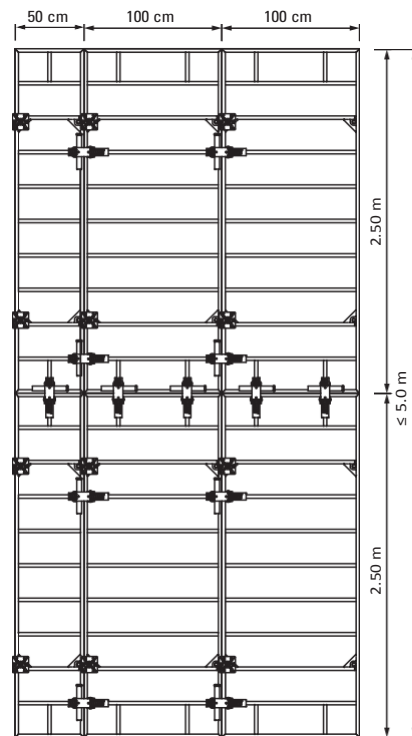

Fig. A13.04

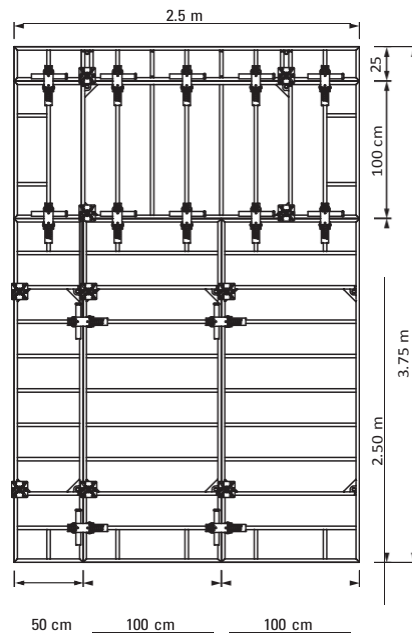

Fig. A13.05



Fig. A13.06

Кофриране на фундамент

Всички DOMINO елементи са пригодени за фундаменти. В допълнение на това, DOMINO елементите с $h = 125$ и $h = 150$ имат измествателни навътрешни отвори за анкериране и могат да се използват за подово кофриране без проблеми.
(Fig. A14.01 + A14.01b)

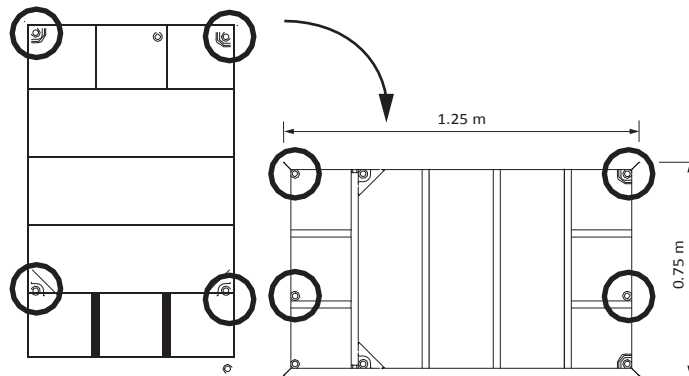

Fig. A14.01a

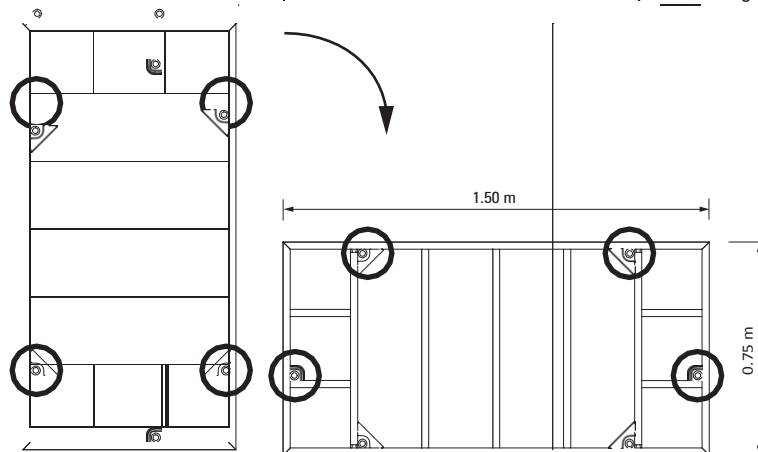
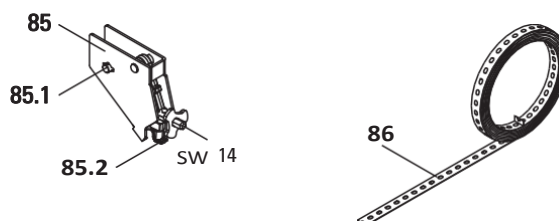

Fig. A14.01b

Закрепване с перфолента

Ако не може да се направи долно полагане на анкери или имаме специфична по размер основа, трябва да се използва лентовия обтегач DLS заедно със специална перфолента.



Необходима дължина на перфолентата:

Широчина на основата + 50 cm.

Монтаж

1. Поставете елемента върху перфолентата (86).
2. Фиксирайте обтегача (85) в най-долния отвор с болтове (85.1).
3. Поставете перфолентата в обтегача (85.2).
4. Затегнете с тресчотка, SW 14.
(Fig. A14.02)

Технически данни

Допустима опънова сила: 12.9 kN (за кофриране на фундаменти).

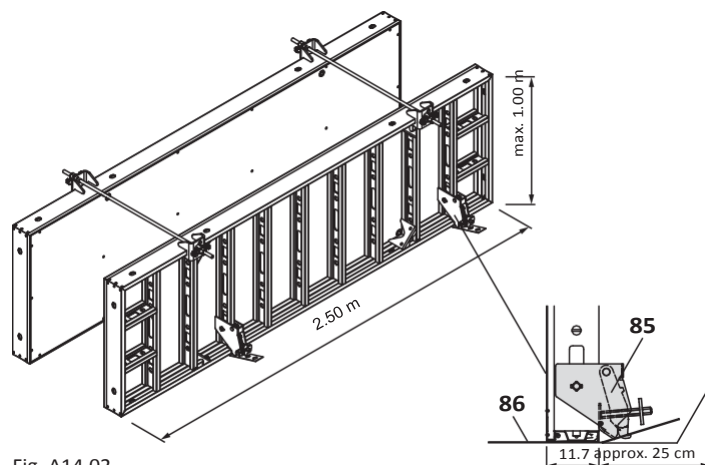

Fig. A14.02

Елементи

При употреба на DOMINO алуминиевите елементи можете да се ръководите от инструкциите за DOMINO 250 Steel.

Ширини на елементите за $h = 2.5\text{ m}$ и 1.25 m :

100 / 75 / DMA 75 cm. (Fig. A15.01 + A15.06)



- Могат да се комбинират с DOMINO Steel.
- При надстрояване в комбинация със стоманени елементи алуминиевите трябва винаги да се монтират отгоре.

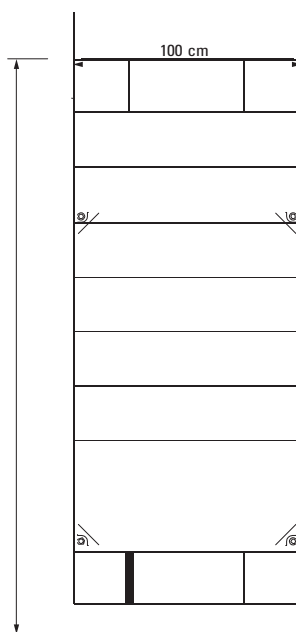

Fig. A15.01

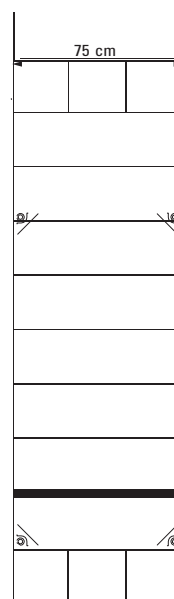

Fig. A15.02

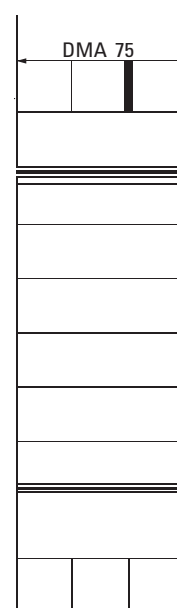

Fig. A15.03

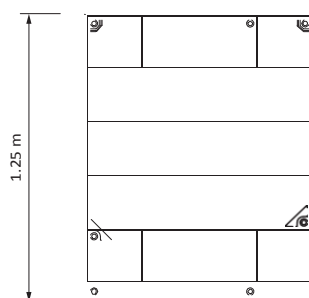

Fig. A15.04

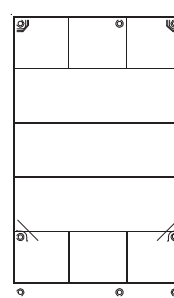

Fig. A15.05

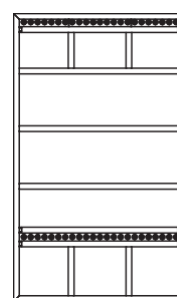
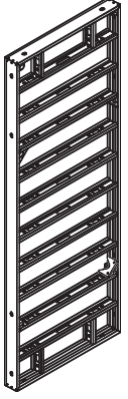
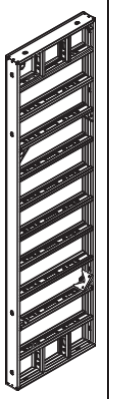
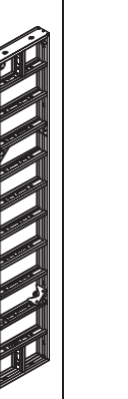
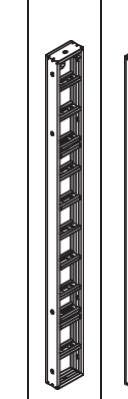
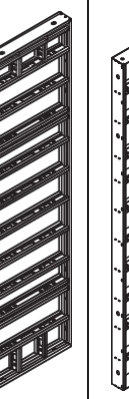
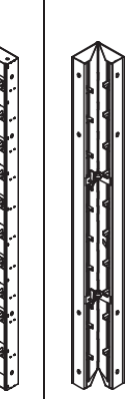
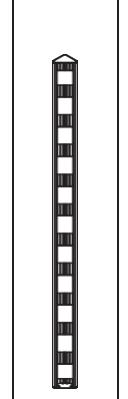
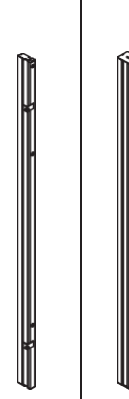
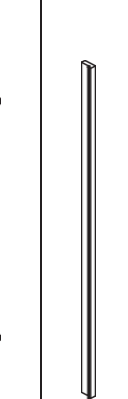

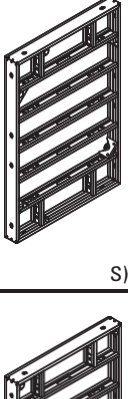
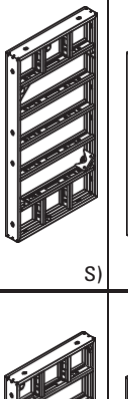
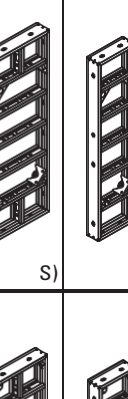
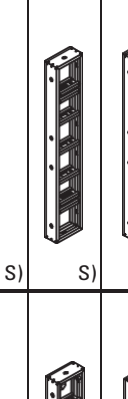
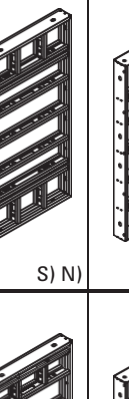
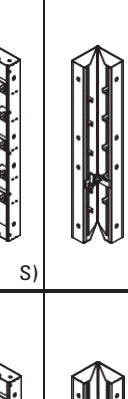
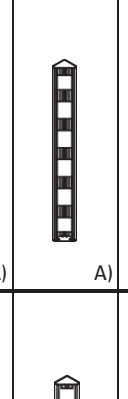
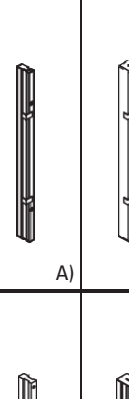
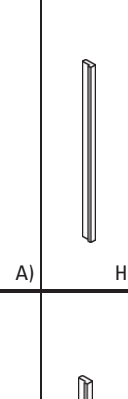

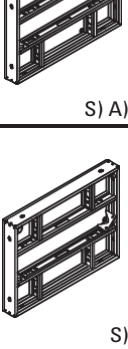
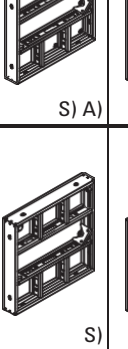
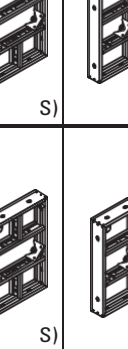
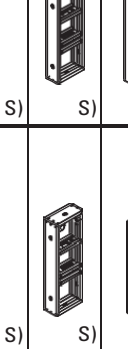
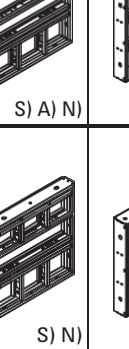

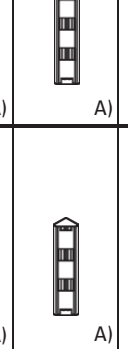
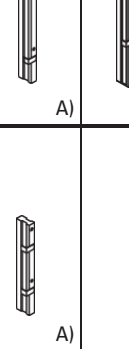
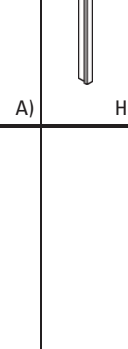













Fig. A15.06

	100	75	50	35	25	DM 75 Multi-Purpose Panel	DISE Internal Steel Corner	DGE Articulated Corner	DAW Outside Corner Angle	DWD 5 Wall Thickness Compensation	DWD 10 Wall Thickness Compensation	DPA Filler Support
275	 S)	 S) A)	 S)	 S)	 S)	 S) A) N)	 S)	 A)	 A)	 A)	 A)	 H)
150	 S)	 S)	 S)	 S)	 S)	 S) N)	 S)	 A)	 A)	 A)	 A)	 H)
125	 S) A)	 S) A)	 S)	 S)	 S)	 S) A) N)	 S)	 A)	 A)	 A)	 A)	 H)
75	 S)	 S)	 S)	 S)	 S)	 S) N)	 S)	 A)	 A)	 A)		

Означения

- S) Елементи със стоманени рамки (прахово боядисани в червено)
- A) Елементи с алуминиеви рамки (прахово боядисани в жълто)
- N) Стандартни или многофункционални елементи
- H) Дървени елементи

Алуминиеви елементи

При използване на алуминиеви елементи важат същите инструкции както за h = 250 връзки и удължавания.

Стандартно свързване

2 x Направляващи скоби DRS (20). (Fig. B2.01)

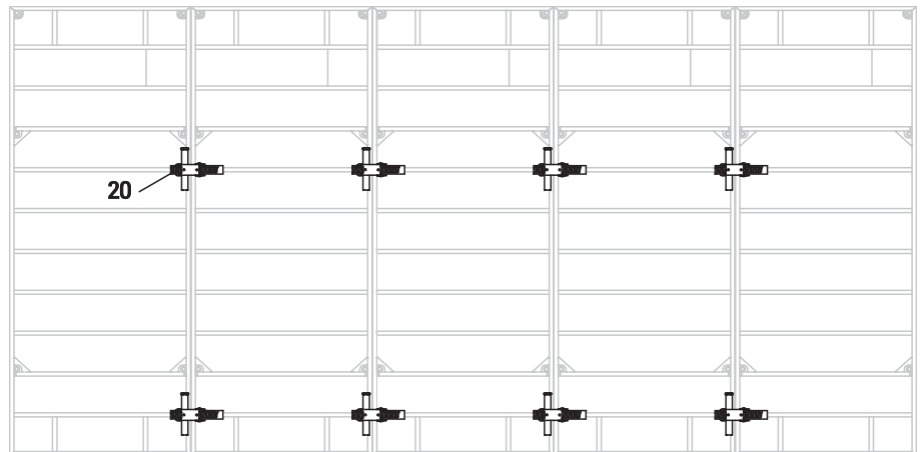

Fig. B2.01

90° ъгли

Външен ъгъл

Необходими материали

11	Елемент... x 50	2x
12	Външен ъгъл DAW	1x
20	Скоба DRS на страна	3x

(Fig. B2.02)



Първо монтирайте дясната скоба DRS, а след това и лявата. Монтаж в друга последователност не е възможен.

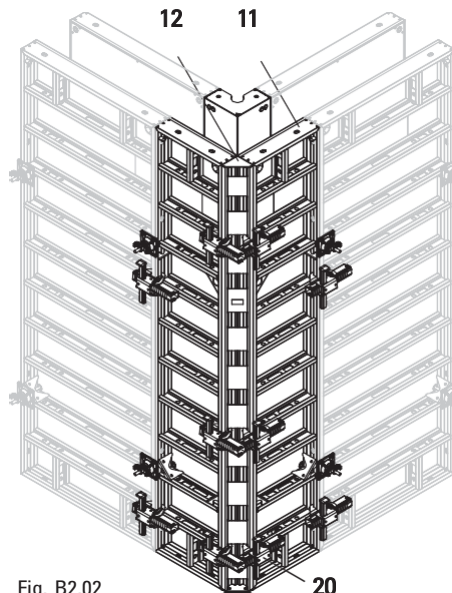

Fig. B2.02

Вътрешен ъгъл

Необходими материали

13a	Вътр. стоманен ъгъл DISE	1x
20	Направл. скоба DRS	2x

(Fig. B2.03a)

Алтернатива:

Ставен ъгъл DGE (13b) с
2 x ъглов фиксатор 90° (13.1).
(Fig. B2.03b)

За необходимия брой връзки за други височини на елементите:
Виж DOMINO постера.

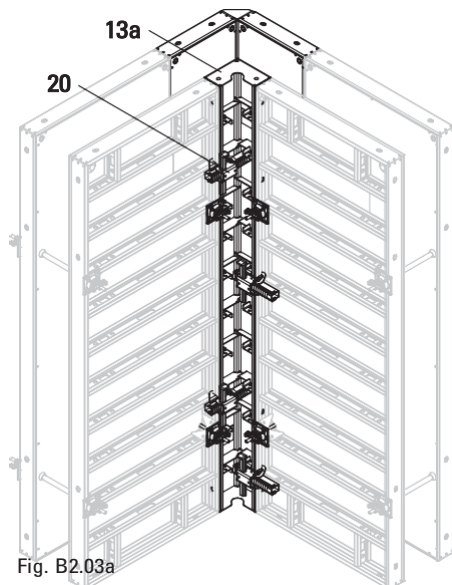

Fig. B2.03a

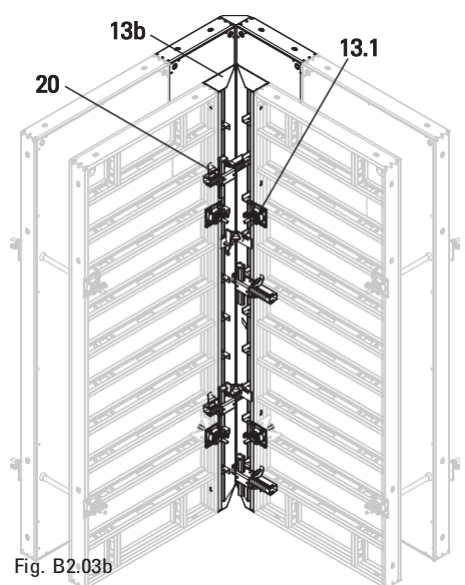

Fig. B2.03b

Въртешен ъгъл

Необходими компоненти

20	Направл. скоба DRS	4x
----	--------------------	----

За 135° ъгли ползвайте допълнително 2 позициониращи оси 135° отвътре (13.1)).
(Fig. B3.01)

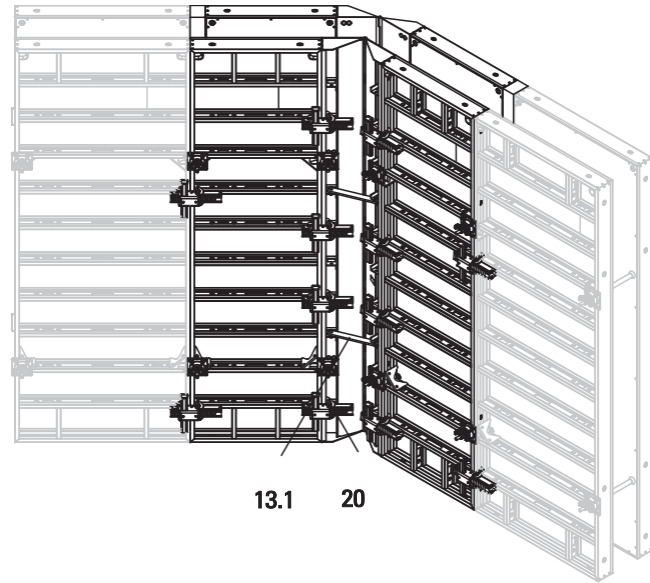

Fig. B3.01

Външен ъгъл

Необходими компоненти

20	Направл. скоба DRS	5x
21	Изравняващ ригел DAR 80	2x

За 135° ъгли използвайте допълнително 2 позициониращи оси 135° от външната страна (13.1).
(Fig. B3.02)

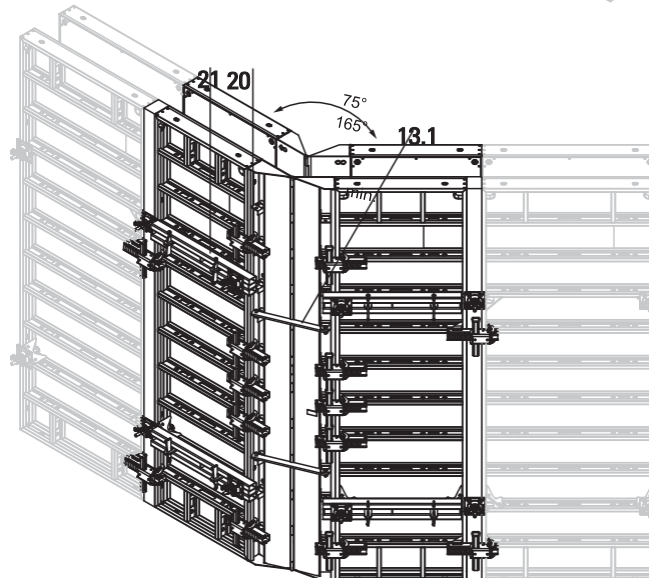

Fig. B3.02

В4 Челно затваряне

Челно затваряне с греди и шперплат

За дебелина на стената до 36.5 см.

Необходими компоненти

21	Изравняващ ригел DAR 80	3x
25	Челен анкер DSA	6x
33	Крилчата гайка	6x
55	Анкерен фиксатор DAN с принадлежности	6x

(Fig. B4.03)

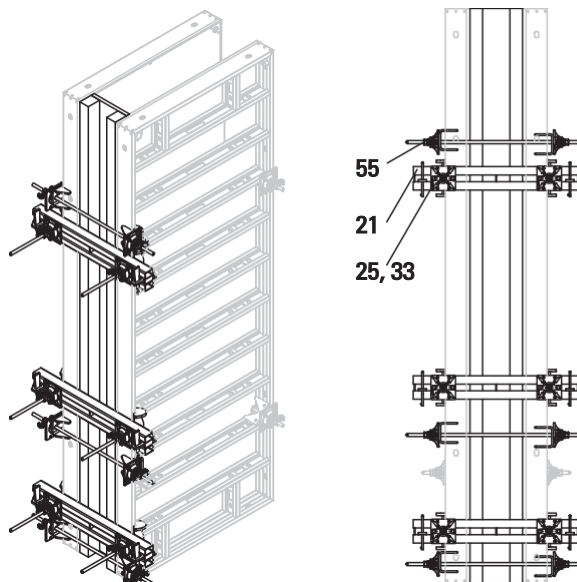

Fig. B4.01

Прекъсвачи елементи с водоспираща лента

Необходими компоненти

56	Прекъсвач елемент АТ 3 Бетоново покритие ок. 2.5 см	2x
56	Прекъсвач елемент АТ 5 Бетоново покритие ок. 5 см	2x
57	Прекъсвач елемент МТF	1x

(Fig. B4.02)



Гуменото уплътнение (56.1) позволява посотянна дебелина на армивката от 16 mm.

За монтаж без или с водоспираща лента А12.

Монтаж на (Fig. B4.03)

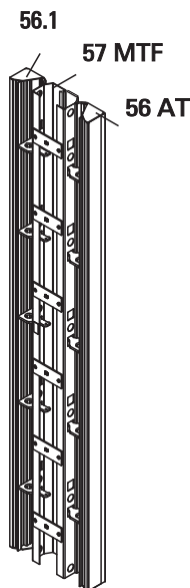

Fig. B4.02

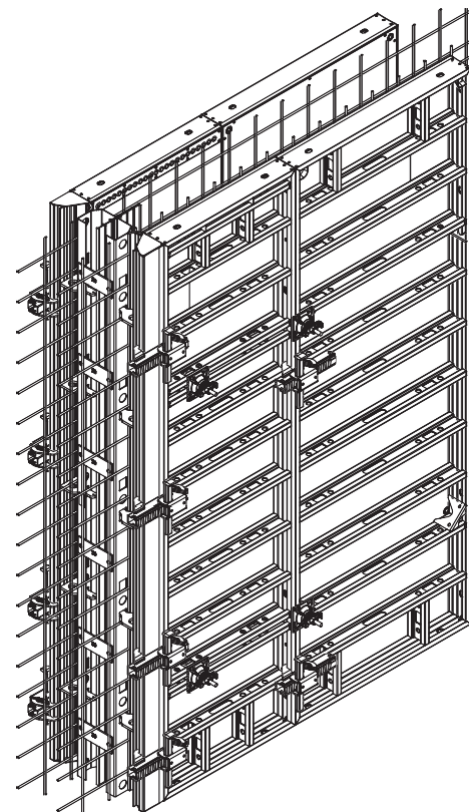
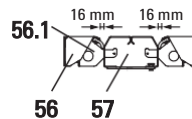
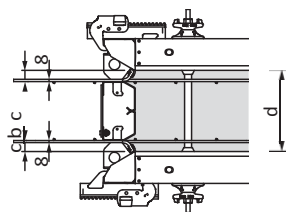

Fig. B4.02

Бетоново покритие с:

$$c = \frac{d - b}{2} - \emptyset \text{ армивка}$$



H = 2.75 m
AT 275x3
AT 275x5

MT 275x20 MT
275x24/25 MT
275x30 MT
275x35/36

MTF 275x20 MTF
275x24/25 MTF
275x30 MTF
275x35/36

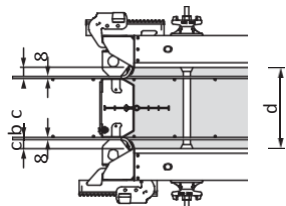

b [mm]	Дебелина на стената d [cm]							
	Бетоново покритие 25 mm				Бетоново покритие 50 mm			
	20	24/25	30	35/36	24/25	30	35/36	40
-	2	2	2	2				
-					2	2	2	2
	Без водоспираща лента				Без водоспираща лента			
118	1				1			
158		1				1		
218			1				1	
268				1				1
	С водоспираща лента				С водоспираща лента			
118	1				1			
158		1				1		
218			1				1	
268				1				1

Инструкция хоризонтален монтаж на удължавания до $h = 5.25\text{ m}$

Вижте A13 Надстрояване на кофража.

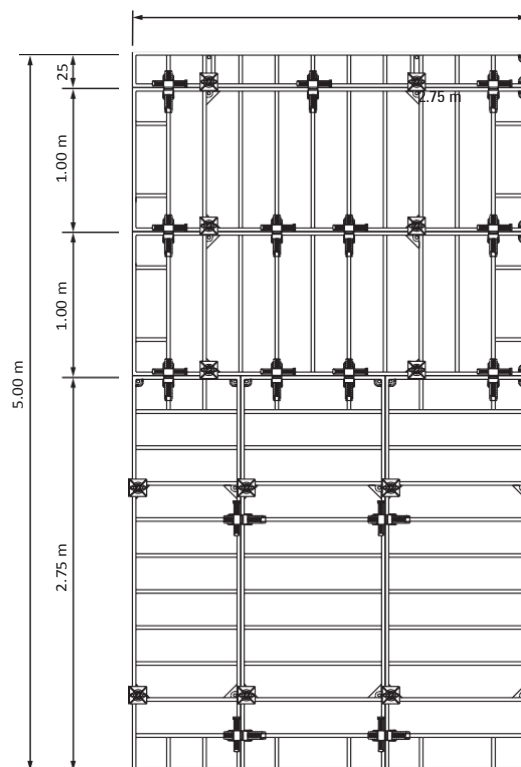
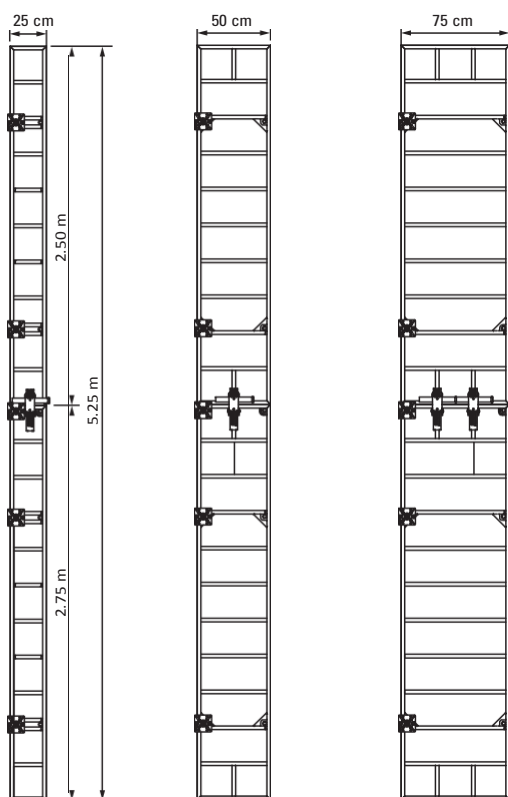

	100	75	50	35	25	DM 75 Multi-Purpose Panel	DISE Internal Corner	DGE Articulated Corner	DAW Outside Corner Angle	DWD 5 Wall Thickness Compensation	DWD 10 Wall Thickness Compensation	DPA Filler Support
300	S)	S) A)	S)	S)	S)	S) A) N)	S)	A)	A)	A)	A)	H)
150	S)	S)	S)	S)	S)	S) N)	S)	A)	A)	A)	A)	H)
125	S) A)	S) A)	S)	S)	S)	S) A) N)	S)	A)	A)	A)	A)	H)
75	S)	S)	S)	S)	S)	S) N)	S)	A)	A)	A)		

Означения

- S) Елементи със стоманени рамки (прахово боядисани в червено)
- A) Елементи с алуминиеви рамки (прахово боядисани в жълто)
- N) Стандартни или многофункционални елементи
- H) Дървени елементи

Алуминиеви елементи

При използване на алуминиеви елементи важат същите правила, както и при $h = 250$ свързките и удълженията.

Стандартни свързки за елементи

3 x Направляваща скоба DRS (20). (Fig. C2.01)

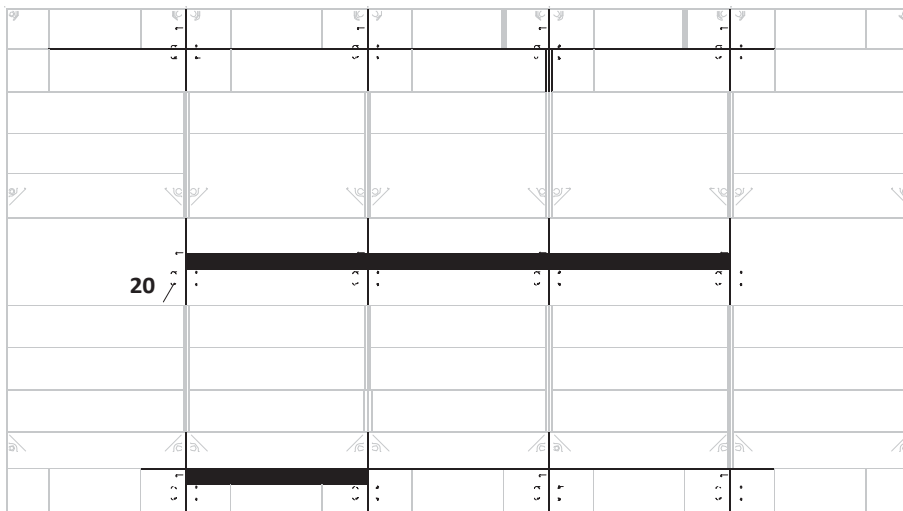

Fig. C2.01

90° ъгли

Външен ъгъл

Необходими материали

11	Елемент... x 50	2x
12	Външен ъгъл DAW	1x
20	Направл. скоба DRS на стр.	3x

(Fig. C2.02)



Първо монтирайте дясната скоба DRS и след това лявата. Монтажът в друга последователност не е възможен.

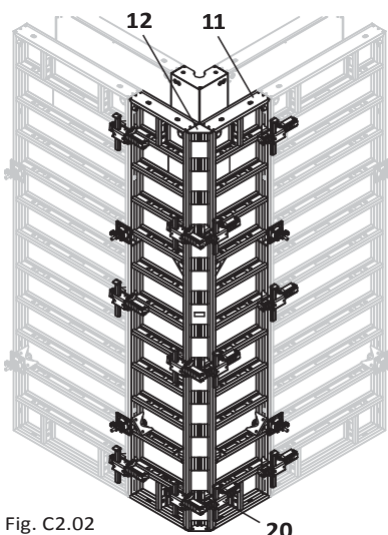

Fig. C2.02

Вътрешен ъгъл

Необходими компоненти

13a	Вътрешен ъгъл DISE	1x
20	Направл. скоба DRS	3x

(Fig. C2.03a)

Алтернатива:
Ставен ъгъл DGE (13b) с
2 x ъглови заключвания 90° (13.1).
(Fig. C2.03b)

За броя направляващи свързки за други височини на елементите: вижте DOMINO постера.

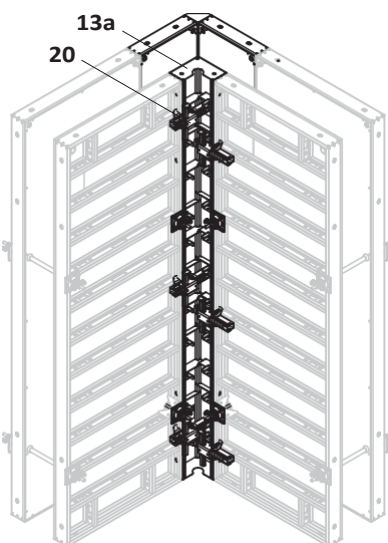

Fig. C2.03a

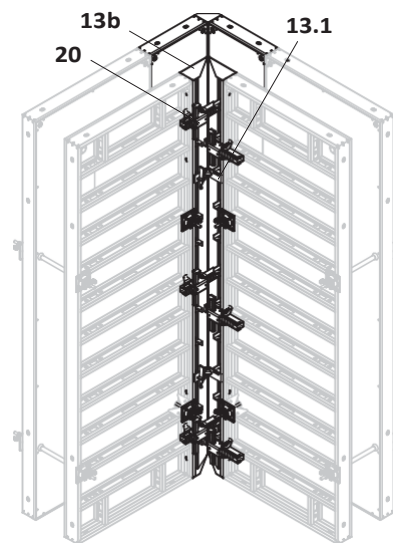

Fig. C2.03b

Вътрешен ъгъл

Необходими компоненти

20	Направл. скоби DRS	4x
----	--------------------	----

За 135° ъгли използвайте допълнително 2 позициониращи оси 135° от вътрешната страна (13.1).
(Fig. C3.01)

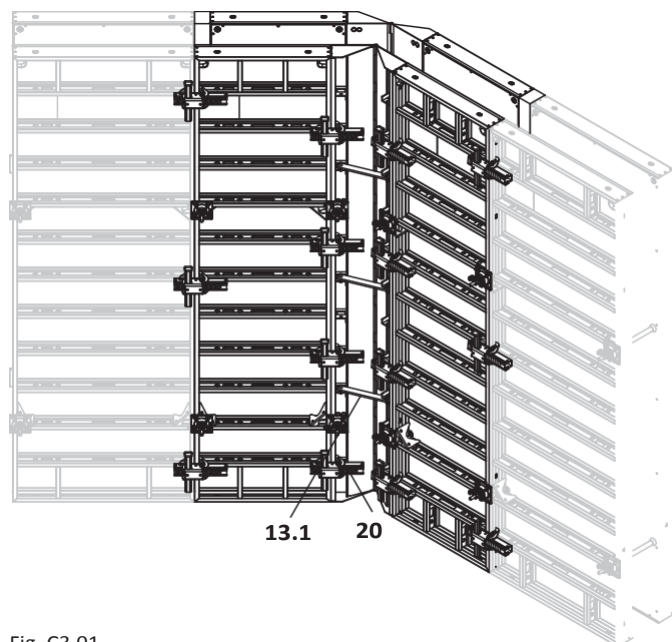

Fig. C3.01

Външен ъгъл

Необходими компоненти

20	Направл. скоба DRS	5x
21	Изравняващ ригел DAR 80	2x

За 135° ъгли използвайте допълнително 2 позициониращи оси 135° от външната страна (13.1).
(Fig. C3.02)

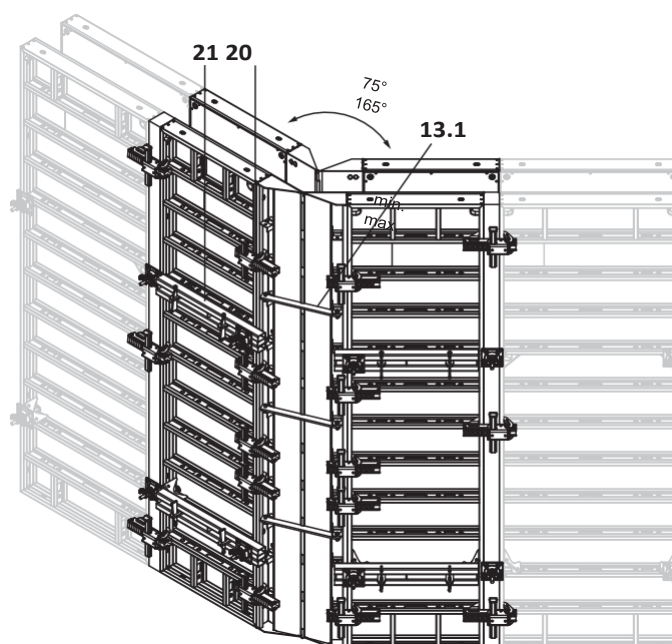

Fig. C3.02

Челно затваряне с греди и шперплат

За дебелина на стената до 36.5 cm.

Необходими компоненти

21	Изравняващ ригел DAR 80	3x
25	Челен анкер DSA	6x
33	Крилчата гайка	6x
55	Анкерен фиксатор DAN в комплект	6x

(Fig. C4.01)

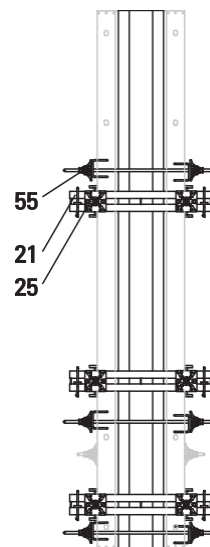
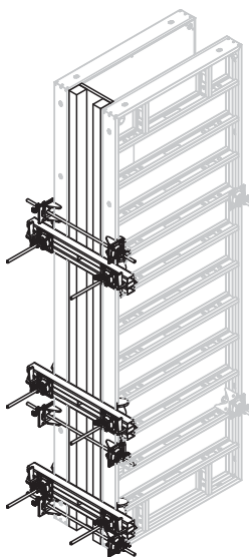
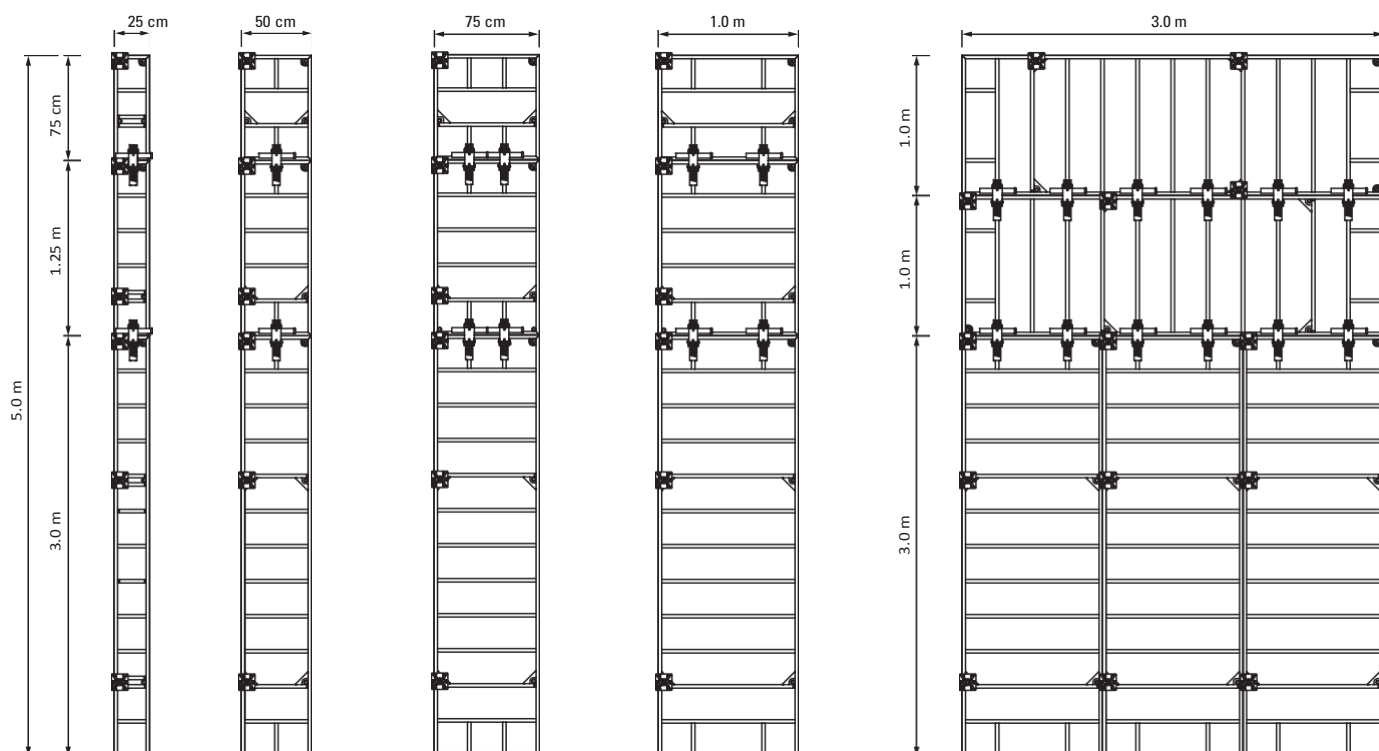

Fig. C4.01

Метод за надстрояване при хоризонтално предварително сглобяване до $h = 5.0$ m

Вижте също A13 Надстрояване на кофража.



Арт. №	Тегло kg
066000	102,000

Елемент D 300 x 100
 Стоманен елемент с 15 mm шперплат.

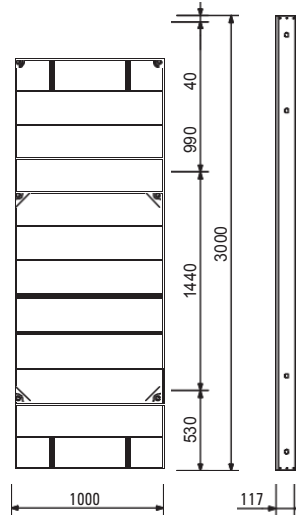
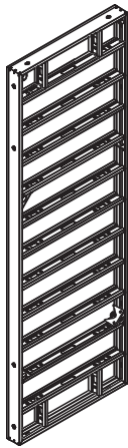

066002	83,100
--------	--------

Елемент D 300 x 75
 Стоманен елемент с 15 mm шперплат.

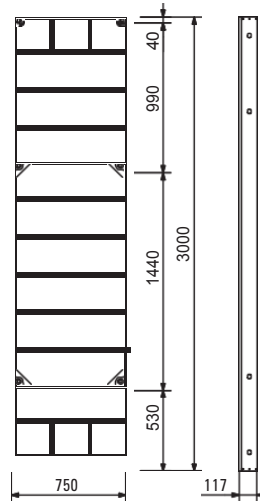
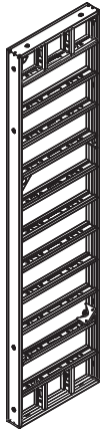

066005	63,300
--------	--------

Елемент D 300 x 50
 Стоманен елемент с 15 mm шперплат.

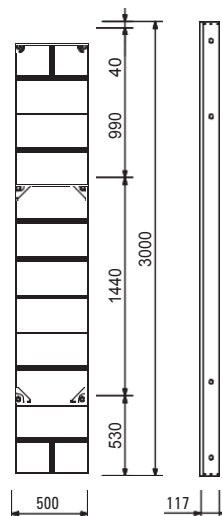

Арт. №	Тегло kg
066006	43,700

Елемент D 300 x 25

Стоманен елемент с 15 mm шперплат.

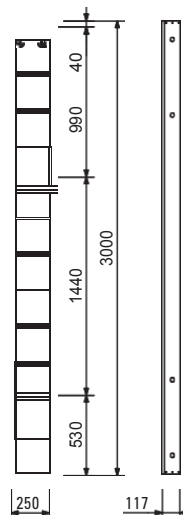

066004	90,600
--------	--------

Многофункционален елемент DM 300 x 75

Стоманен елемент с 15 mm шперплат. За различни от прави ъгли, чупки и др.



Комплектовано с 69 бр. 030290 тапи Ф 20 mm.

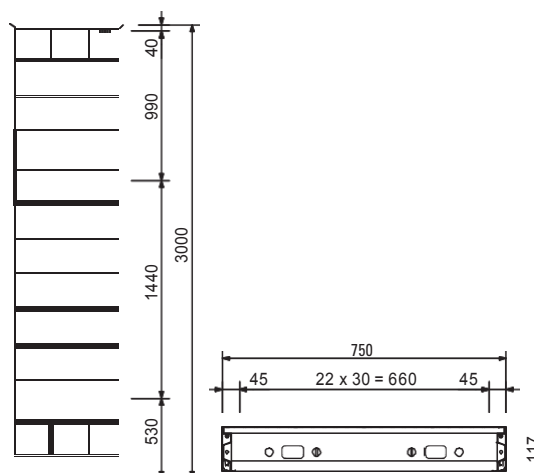

126298	80,400
--------	--------

Вътрешен стоманен ъгъл DISE 300

За 90 градуса вътрешни ъгли.

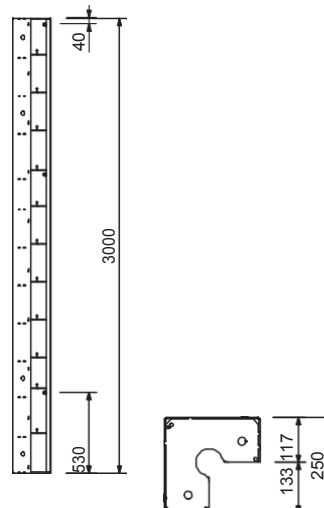

Арт. №	Тегло kg
066009	47,800

Ставен ъгъл DGE 300

Алуминиев панел и повърхност. За тъпи и остри ъгли над 75°, може да се ползва отвън и отвътре.

Комплектован с

2 бр. 066100 фиксатори DEA 90°.

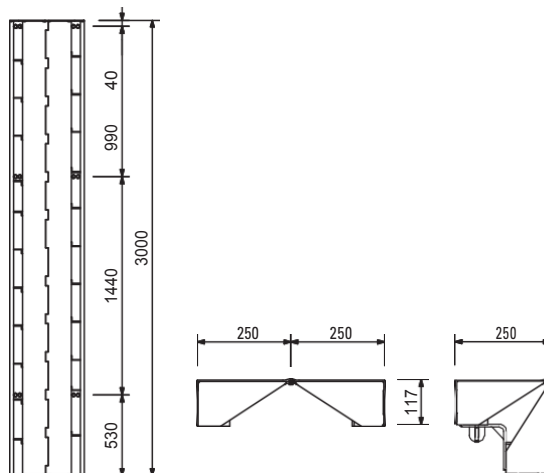

066010	9,360
--------	-------

Вложка DWD 300 x 5

При напасване към дебелината на стената в областта на ъгли и пресичащи се стени с DOMINO.

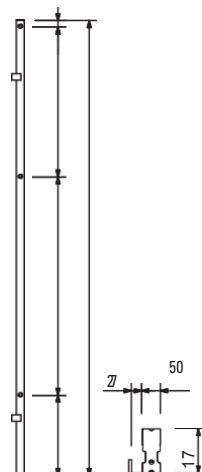

066008	12,500
--------	--------

Външен ъгъл DAW 300

За свързване на елементите при 90° външни ъгли.

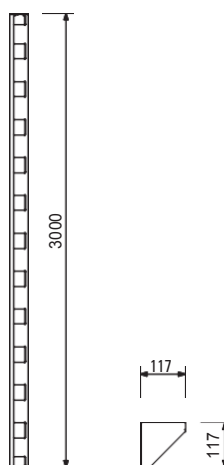

Арт. № Тегло kg

066011	5,000
066012	4,700

Ребра за вложки DPA 300
Ребро за вложка DPA 300
Ребро за вложка DPA 300/27
 За изкърпване с 21 или 27mm шперплат

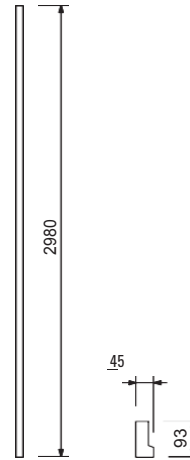

111617 167,000

Шахов елемент DSE 300
 Елемент за преместване на вътрешния шахтов кофраж.

Технически данни
 Разрешено натоварване по оста до 2.0 t.

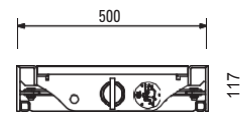
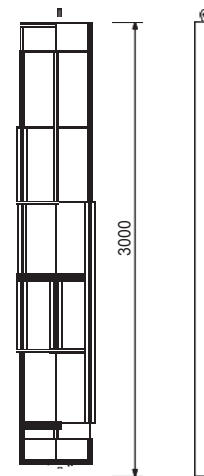

111665 4,360

Принадлежности
Шпиндел на елемента DSE.

Арт. №	Тегло kg
066087	2,550

Лента за фаска DSD 300
За DOMINO кофраж за колони и външни ъгли.

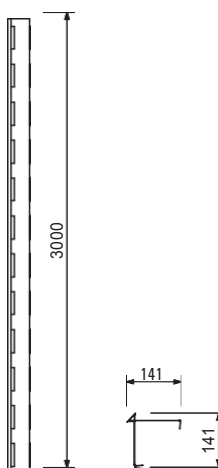

		Елементи за колони DS 300	B
066013	55,400	Елемент за колони DS 300 x 40	400
066014	52,000	Елемент за колони DS 300 x 35	350
066015	48,300	Елемент за колони DS 300 x 30	300
066016	39,000	Елемент за колони DS 300 x 20	200

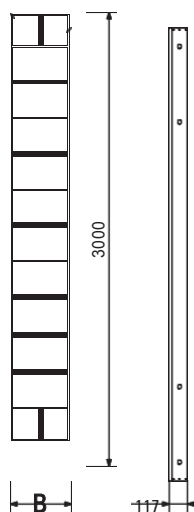

Арт. №	Тегло kg
105724	95,400

Елемент D 275 x 100
 Стоманен елемент с 15 mm шперплат.

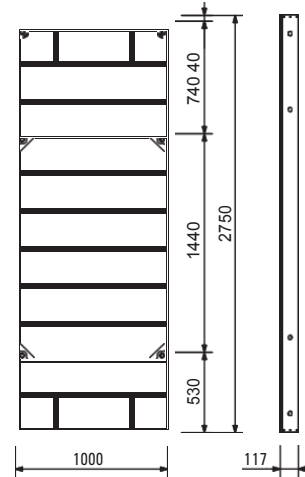
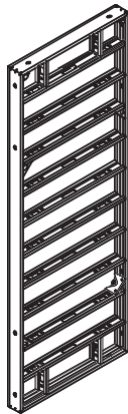

105706	87,800
--------	--------

Елемент D 275 x 75
 Стоманен елемент с 15 mm шперплат.

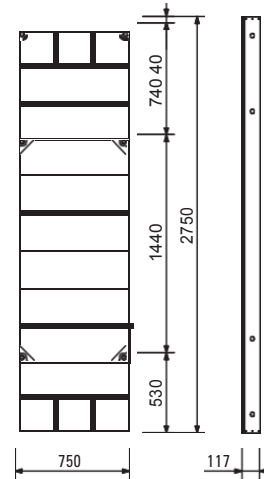
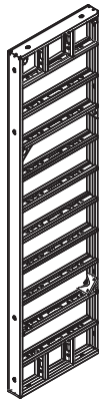

105695	59,200
--------	--------

Елемент D 275 x 50
 Стоманен елемент с 15 mm шперплат.

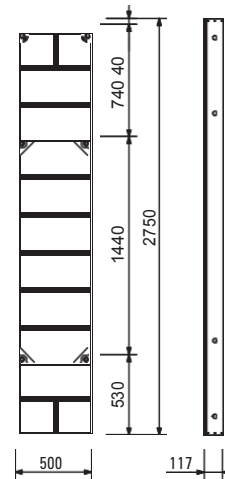

Арт. №	Тегло kg
105686	41,000

Елемент D 275 x 25

Стоманен елемент с 15 mm шперплат.

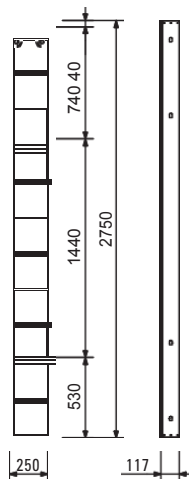

105910	53,400
--------	--------

Елемент Domino DA Alu 275 x 75

Алуминиев елемент с 15 mm шперплат.

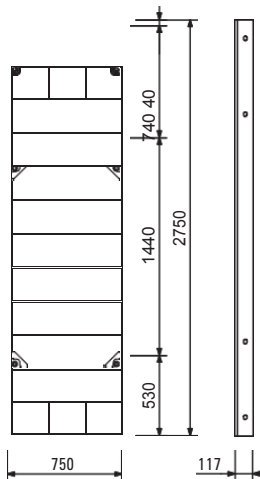

105735	84,500
105913	55,900

Многофункционални елементи DM/DMA 275

Многофункционален елемент DM 275 x 75

Многофункционален елемент DMA 275 x 75

Стоманен елемент с 15 mm шперплат. За различни от правия ъгли, чупки и др.

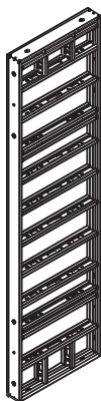

Комплектовано с

69 бр. 030290 тапи Φ 20 mm.

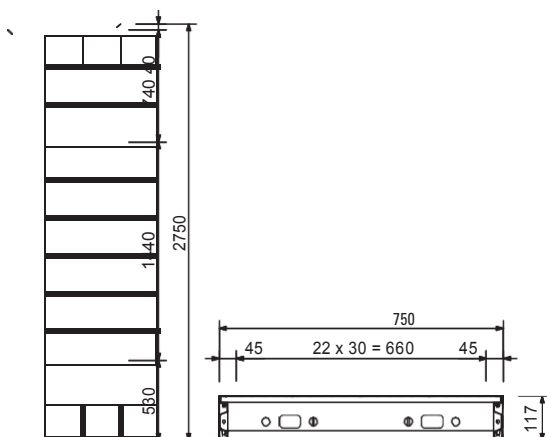

Арт. №	Тегло kg
126292	73,700

Вътрешен стоманен ъгъл DISE 275
За 90° вътрешни ъгли.

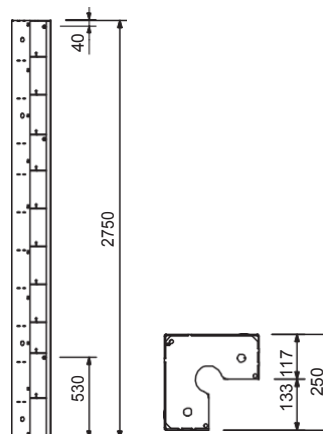

105708	44,100
--------	--------

Ставен ъгъл DGE 275
Алуминиев елемент. За тъпи и остри ъгли над 75°,
Вътрешно и външно приложение.

Комплектован с
2 бр. 066100 фиксатори DEA 90°.

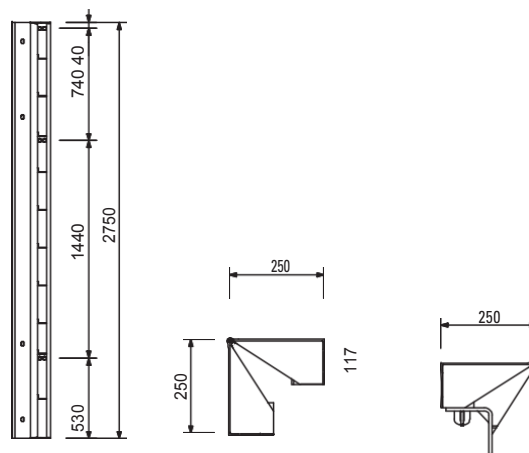

105740	8,600
105746	12,700

Стенни компенсатори DWD 275 Wall Стенен
компенсатор DWD 275 x 5 Wall Стенен
компенсатор DWD 275 x 10
За напасване към дебелината на стената в ъглите с
DOMINO.

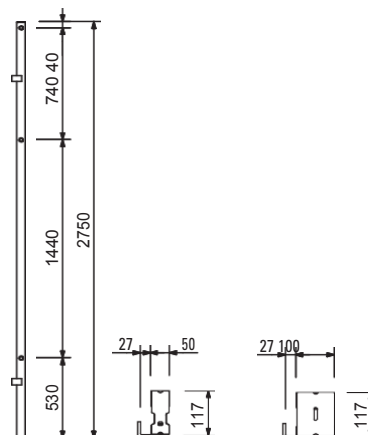

Арт. №	Тегло kg
105734	11,500

Външен ъгъл DAW 275

За свързване на елементите при 90° външни ъгли.

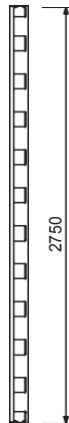

105749	4,860
105795	4,500

Ребра за вложка DPA 275

Ребро за вложка DPA 275

Ребро за вложка DPA 275/27

За изкърпване с 21 или 27mm шперплат.



111603	148,000
--------	---------

Шахтов елемент DSE 275

Елемент за преместване на шахтовия кофраж.

Технически данни

Разрешено натоварване по оста до 2.0 t.

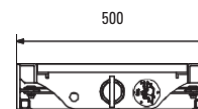
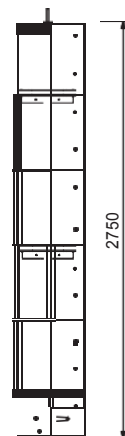

117

111665	4,360
--------	-------

Принадлежности

Шпиндел на елемента DSE.

Арт. №	Тегло kg
111665	4,360

Шахов елемент DSE

За употреба с елемента DSE. За преместване обратно в стартова позиция. 1 брой на елемент DSE.

Компактован с

2 бр. 105822 болт Φ 20 x 102, поц.
2 бр. 022230 шплент 5/1, поц.

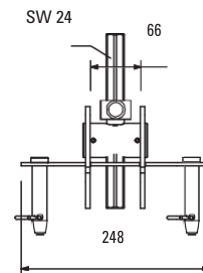
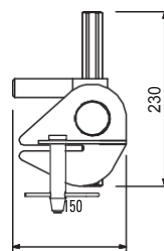
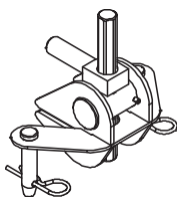

106203	17,900
108857	19,800

Прекъсвачи елементи DOMINO AT
Прекъсвач елемент DOMINO AT 275 x 3
Прекъсвач елемент DOMINO AT 275 x 5
 Външен детайл за челно затваряне.

Забележка

Бетоново покритие ок. 30 или 50 mm.

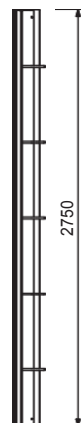

AT 275 x 3

AT 275 x 5

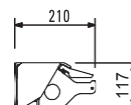
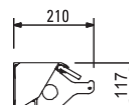

106207	30,000
106211	34,300
106215	39,700
106221	44,000

Прекъсвачи елементи DOMINO MTF 275 Прекъсвач елемент DOMINO MTF 275 x 20 Прекъсвач елемент DOMINO MTF 275 x 24/25 Прекъсвач елемент DOMINO MTF 275 x 30 Прекъсвач елемент DOMINO MTF 275 x 35/36 Външен детайл за челно затваряне.

В

118
158
218
268

Забележка

Бетоново покритие ок. 30 или 50 mm.

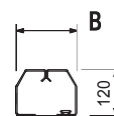
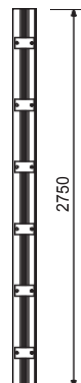

Арт. №	Тегло kg
066020	87,600

Елемент D 250 x 100

Стоманен елемент с 15 mm шперплат.

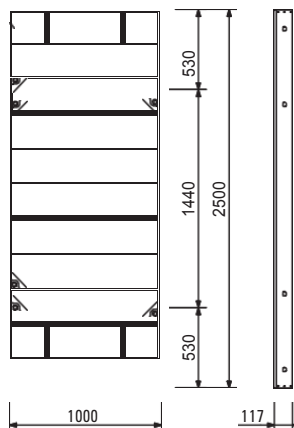
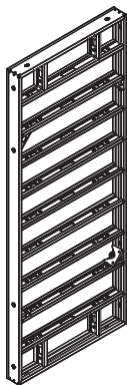

066022	71,500
--------	--------

Елемент D 250 x 75

Стоманен елемент с 15 mm шперплат.

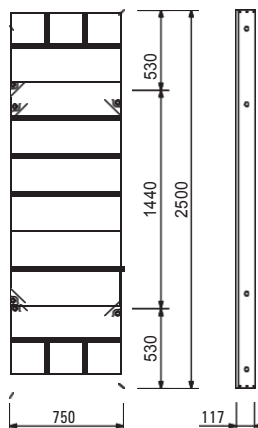
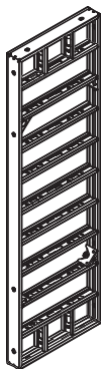

066025	54,400
--------	--------

Елемент D 250 x 50

Стоманен елемент с 15 mm шперплат.

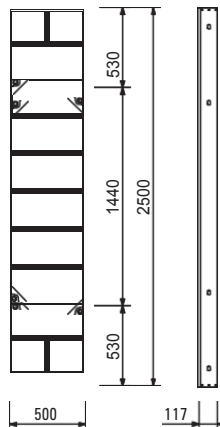

Арт. №	Тегло kg
125501	44,100

Елемент D 250 x 35
Стоманен елемент с 15 mm шперплат.

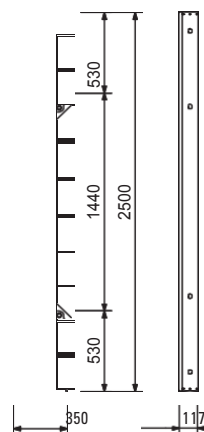

066026	37,700
--------	--------

Елемент D 250 x 25
Стоманен елемент с 15 mm шперплат.

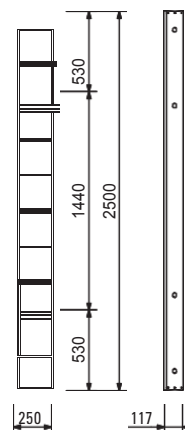

066021	59,400
--------	--------

Елемент DA 250 x 100
Алуминиев елемент с 15 mm шперплат.

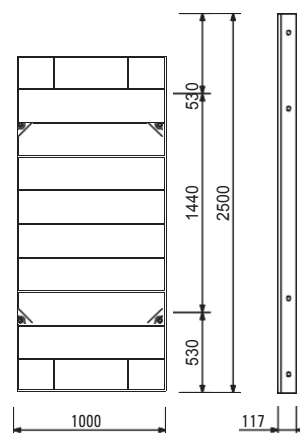
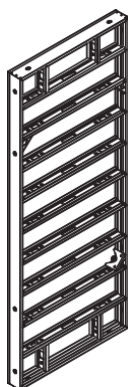

Арт. №	Тегло kg
066023	47,500

Елемент DA 250 x 75

Алуминиев елемент с 15 mm шперплат.

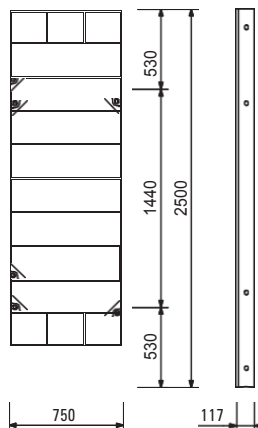
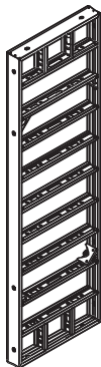

066024	76,500
066032	50,200

Многофункционални елементи DM/DMA 250

Многофункционален елемент DM 250 x 75

Многофункционален елемент Alu DMA 250 x 75

Стом./алум. елементи с 15 mm шперплат. За ъгли, чупки и др.

Комплектовано с

46 бр. 030290 тапа Φ 20 mm.

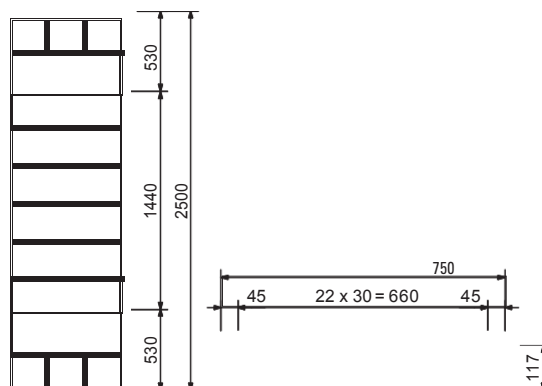

126242	67,200
--------	--------

Вътрешен стоманен ъгъл DISE 250

За 90° вътрешни ъгли.

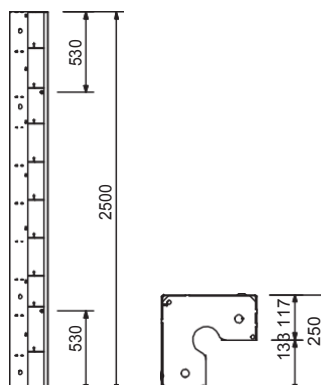

Арт. №	Тегло kg
066029	40,600

Ставен ъгъл DGE 250

Алуминиев елемент за остри и тъпи ъгли над 75°, може да се ползва отвън и отвътре.

Комплектовано с

2 бр. 066100 фиксатор DEА 90°.

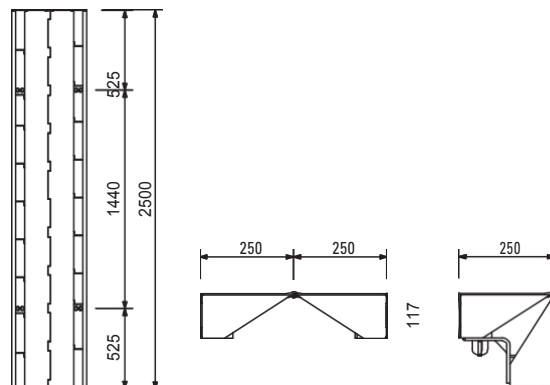

066030	7,820
101986	11,600

Стенни компенсатори DWD 250

Стенен компенсатор DWD 250 x 5

Стенен компенсатор DWD 250 x 10

За напасване към дебелината на стената.

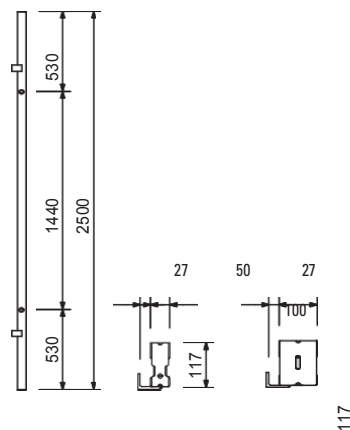

066028	10,500
--------	--------

Външен ъгъл DAW 250

За свързване на елементите при 90° външни ъгли.

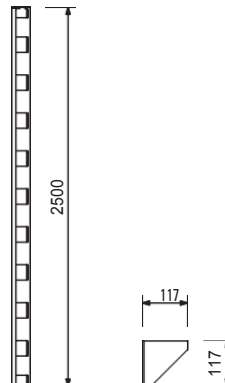

Арт. №	Тегло kg
066033	4,150

Ребро за вложка DPA 250
За изкърпване с 21 mm шперплат.

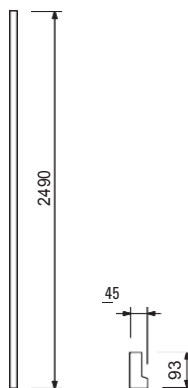

111603	148,000
--------	---------

Шахов елемент DSE 275
Елемент за преместване на шахтовия кофраж.

Технически данни
Разрешено натоварване по оста 2.0 t.

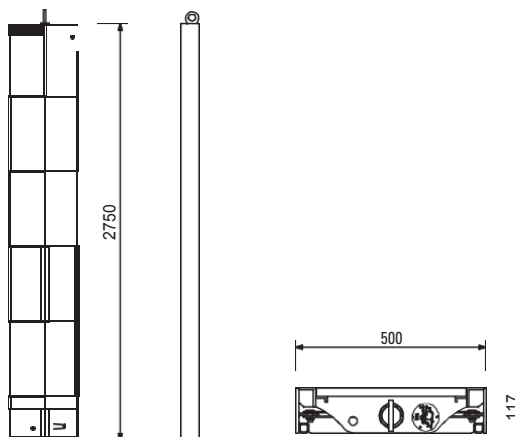

Принадлежности
Шахов елемент DSE

111665	4,360
--------	-------

111665	4,360
--------	-------

Шахов елемент DSE
За работа с елемента DSE. За връщане в стартова позиция. 1 брой на елемент DSE.

Комплектовано с
2 бр. 105822 болт Ф 20 x 102, поц.
2 бр. 022230 щифт 5/1, поц.

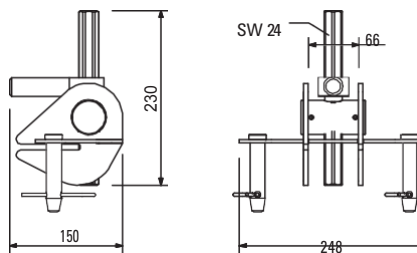
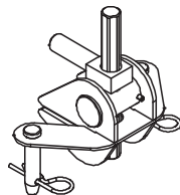

Арт. №	Тегло kg
101927	16,200
108855	17,900

Преќъсващи елементи DOMINO AT
 Преќъсващ елемент DOMINO AT 250 x 3
 Преќъсващ елемент DOMINO AT 250 x 5
 Вншна част за челно затварање.

Забелешка
 Бетоново покритење ок. 30 или 50 mm.

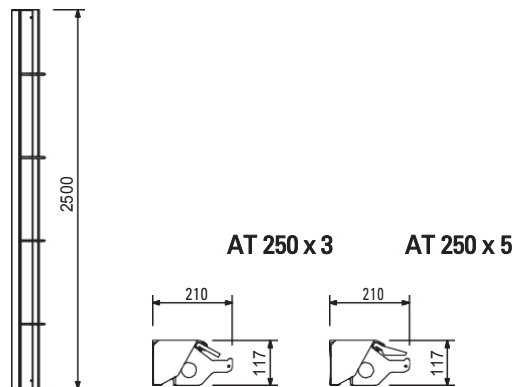

101928	27,100
101929	31,200
101930	36,000
101931	39,700

Преќъсващи елементи DOMINO MTF 250
 Преќъсващ елемент DOMINO MTF 250 x 20
 Преќъсващ елемент DOMINO MTF 250 x 24/25
 Преќъсващ елемент DOMINO MTF 250 x 30
 Преќъсващ елемент DOMINO MTF 250 x 35/36
 Централна секција с водоспирачка лента за челно затварање.

B

118
 158
 218
 268

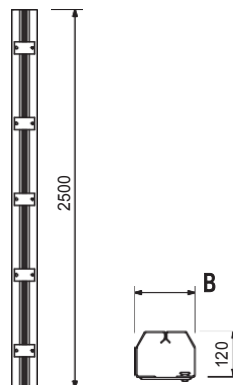

124498	56,500
--------	--------

Елемент D 150 x 100
 Стоманен елемент с 15 mm шперплат.

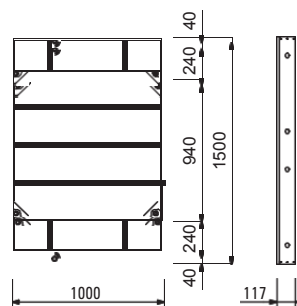
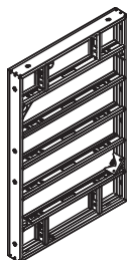

Арт. №	Тегло kg
124504	46,100

Елемент D 150 x 75
 Стоманен елемент с 15 mm шперплат.

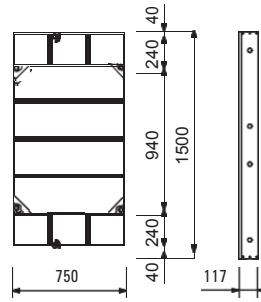

124510	34,200
--------	--------

Елемент D 150 x 50
 Стоманен елемент с 15 mm шперплат.

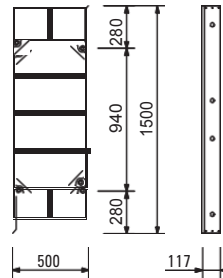

124517	26,800
--------	--------

Елемент D 150 x 35
 Стоманен елемент с 15 mm шперплат.

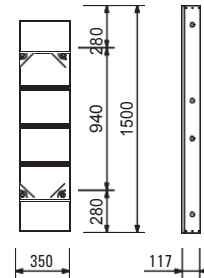

124523	22,700
--------	--------

Елемент D 150 x 25
 Стоманен елемент с 15 mm шперплат.

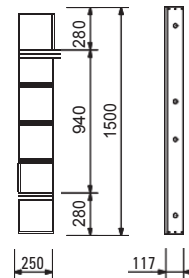

DOMINO Рамков кофраж



Арт. №	Тегло kg
124538	51,300

Многофункционален елемент DM 150 x 75
Стом. елемент с 15 mm шперплат. За ъгли, чупки и др.

Комплектовано с
46 бр. 030290 тапа Ф 20 mm.

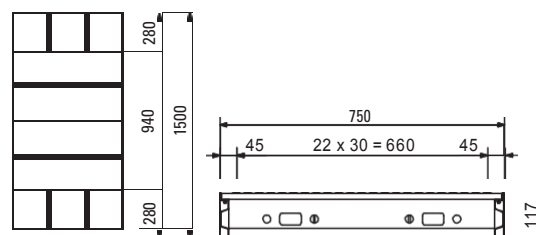
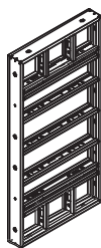

126286	40,800
--------	--------

Вътрешен стоманен ъгъл DISE 150
За 90° вътрешни ъгли.

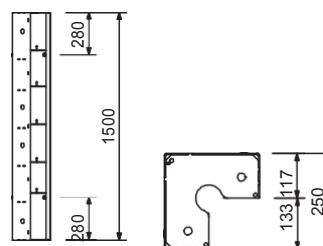

124605	23,700
--------	--------

Ставен ъгъл DGE 150
Алуминиев елемент за тъпи и остри ъгли над 75°, може да се използва отвън и отвътре.

Комплектовано с
1 бр. 066100 фиксатор DEA 90°.

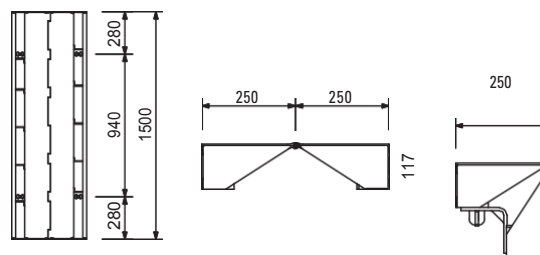

124608	6,490
--------	-------

Външен ъгъл DAW 150
За свързване на елементите при 90° външни ъгли.

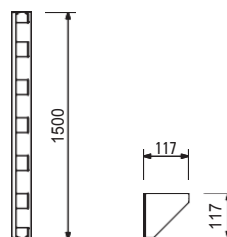

Арт. №	Тегло kg	
125944	4,790	Стенни компенсатори DWD 150
125660	7,060	Стенен компенсатор DWD 150/5 Стенен компенсатор DWD 150/10 За настройване дебелината на стената.

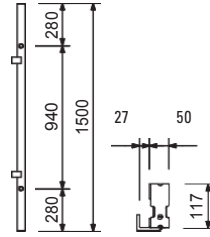

124577	2,480	Ребро за вложка DPA 150 За изкърпване с шперплат 21 mm.
--------	-------	---

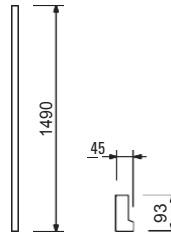

066040	47,300	Елемент D 125 x 100 Стоманен елемент с 15 mm шперплат.
--------	--------	--

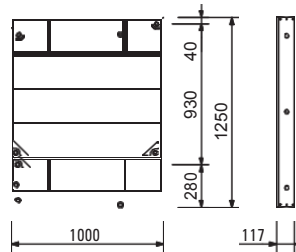
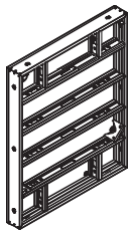

066041	38,700	Елемент D 125 x 75 Стоманен елемент с 15 mm шперплат.
--------	--------	---

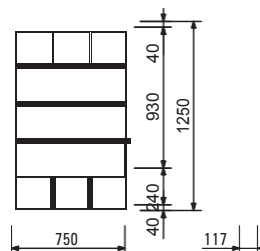
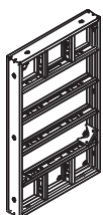

Арт. №	Тегло kg
066043	28,600

Елемент D 125 x 50
 Стоманен елемент с 15 mm шперплат.

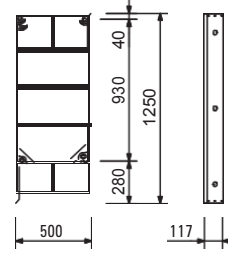

125494	22,400
--------	--------

Елемент D 125 x 35
 Стоманен елемент с 15 mm шперплат.

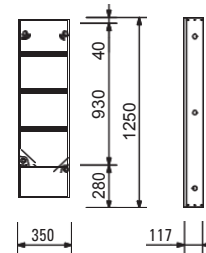

066044	18,600
--------	--------

Елемент D 125 x 25
 Стоманен елемент с 15 mm шперплат.

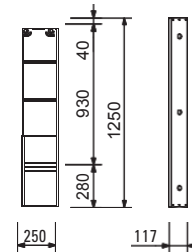

066050	31,000
--------	--------

Елемент DA 125 x 100
 Алуминиев елемент с 15 mm шперплат.

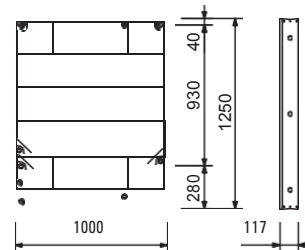
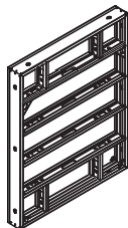

Арт. №	Тегло kg
066051	24,800

Елемент DA 125 x 75
Алуминиев елемент с 15 mm шперплат.

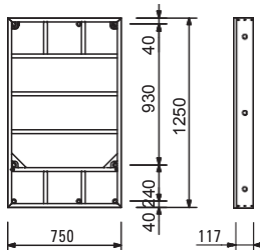
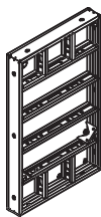

066042	43,700
066052	27,300

Многофункционален елементи DM/DMA 125
Многофункционален елемент DM 125 x 75
Многофункционален елемент DMA 125 x 75
Стом./алум. елементи с 15 mm шперплат. За ъгли, чупки и др.

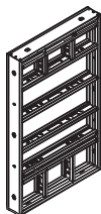

Комплектовано с
46 бр. 030290 тапа Ф 20 mm.

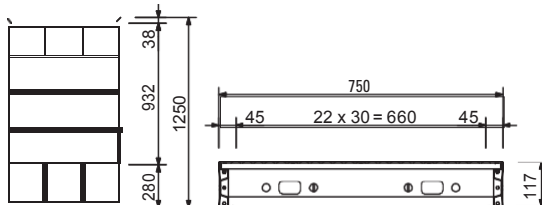

126280	34,200
--------	--------

Вътрешен стоманен ъгъл DISE 125
За 90° вътрешни ъгли.

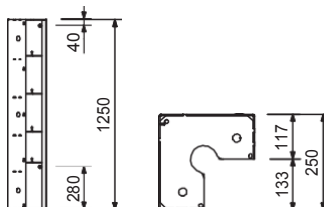

066047	21,300
--------	--------

Ставен ъгъл DGE 125
Алуминиев, за тъпи и остри ъгли над 75°, може да се ползва отвън и отвътре.



Комплектовано с
1 бр. 066100 фиксатор DEA 90°.

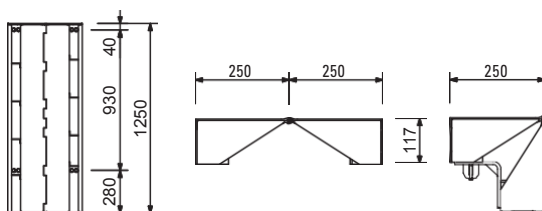

Арт. № Тегло kg

066048	4,030	Стенни компенсатори DWD 125 Стенен компенсатор DWD 125 x 5 Стенен компенсатор DWD 125 x 10 За напасване към стената.
101964	5,940	

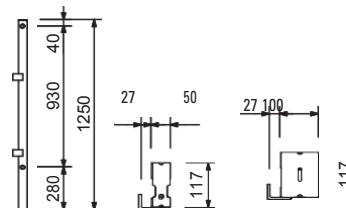

066046	5,490	Външен ъгъл DAW 125 За свързване на елементи при 90° външни ъгли.
--------	-------	---

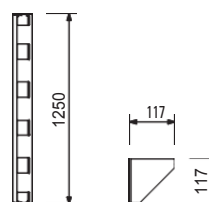

066053	2,070	Ребро за вложка DPA 125 За изкърпване с шперплат 21mm.
--------	-------	--

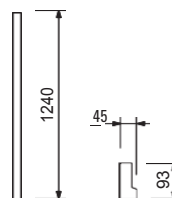

111655	77,100	Шахтов елемент DSE 125 Елемент за преместване на шахтовия кофраж.
--------	--------	---

Технически данни
Разрешено натоварване по оста до 2.0 t.

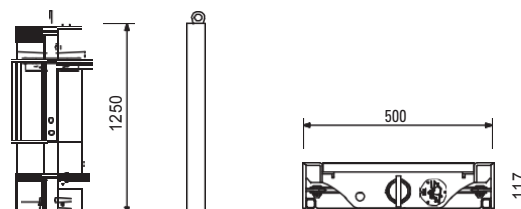

Принадлежности
Шахтов елемент DSE

111665	4,360
--------	-------

Арт. №	Тегло kg
101934	8,140
108856	8,980

Прекъсващи елементи DOMINO AT 125
Прекъсващ елемент DOMINO AT 125 x 3
Прекъсващ елемент DOMINO AT 125 x 5
 Външна част за челно затваряне.

Забележка
 Бетоново покритие ок. 30 или 50 mm.

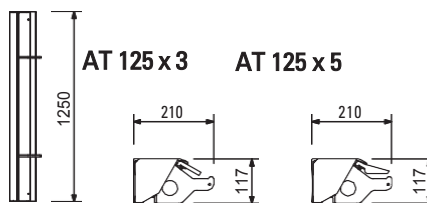

101935	14,600
101936	15,200
101937	17,500
101940	19,300

Прекъсващи елементи DOMINO MTF 125
Прекъсващ елемент DOMINO MTF 125 x 20
Прекъсващ елемент DOMINO MTF 125 x 24/25
Прекъсващ елемент DOMINO MTF 125 x 30
Прекъсващ елемент DOMINO MTF 125 x 35/36 C
 деформационна лента за челво затваряне.

B

118

158

218

268

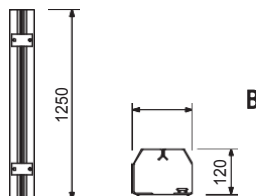

066064	12,100
--------	--------

Елемент D 75 x 25
 Стоманен елемент с 15 mm шперплат.

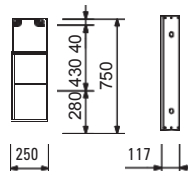

125486	14,500
--------	--------

Елемент D 75 x 35
 Стоманен елемент с 15 mm шперплат.

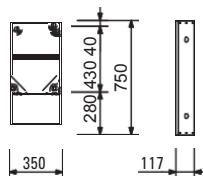

066063	19,300
--------	--------

Елемент D 75 x 50
 Стоманен елемент с 15 mm шперплат.

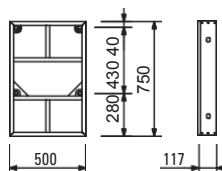

Арт.№	Тегло kg
066061	26,500

Елемент D 75 x 75
Стоманен елемент с 15 mm шперплат.

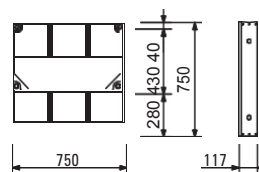
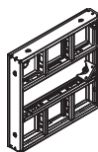

066060	32,400
--------	--------

Елемент D 75 x 100
Стоманен елемент с 15 mm шперплат.

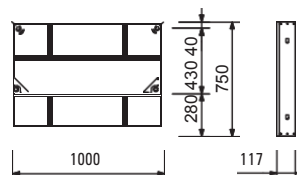
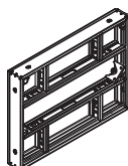

066062	31,600
--------	--------

Многофункционален елемент DM 75 x 75
Стоманен елемент с 15 mm шперплат. За ъгли, чупки и др.

Комплектовано с
46 бр. 030290 тапа Ø 20 mm.

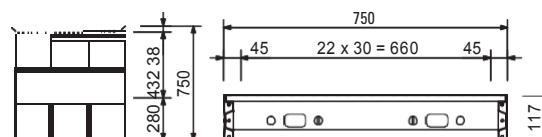
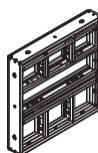

126274	21,000
--------	--------

Вътрешен стоманен ъгъл DISE 75
За 90° вътрешни ъгли.

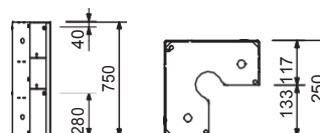

066067	14,200
--------	--------

Ставен ъгъл DGE 75
Алуминиев елемент. За тъпи и остри ъгли над 75°, може да се ползва отвътре и отвън.

Комплектовано с
1 бр. 066100 фиксатор DEA 90°.

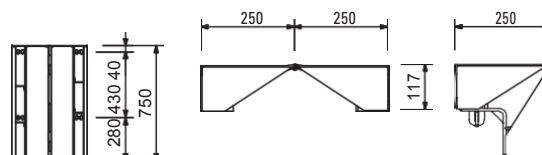

Арт. №	Тегло kg
066068	2,520

Вложка DWD 75 x 5
За напасване към дебелината на стената.

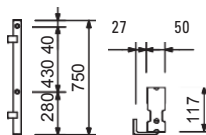

066066	3,500
--------	-------

Външен ъгъл DAW 75
За свързване на панелите при 90° външни ъгли.

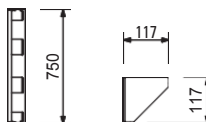

066080	3,940
--------	-------

Направляваща скоба DRS
За всички свързвания на елементи при DOMINO. Вложки до 12 cm дебелина.

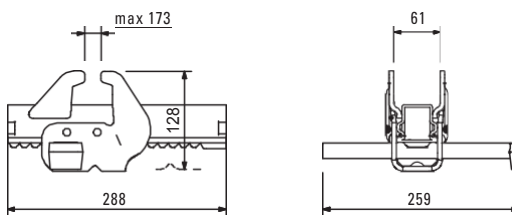
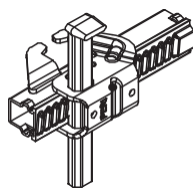

066081	1,160
--------	-------

Клинова скоба DKS
За свързване на елементи без голямо натоварване при DOMINO.

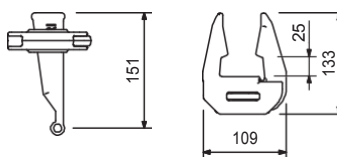

066084	8,510
--------	-------

Изравняващ ригел DAR 80
За компенсирание по дължина, надстройка на кофража, челно затваряне и специални приложения с DOMINO. С вградени свързващи компоненти.

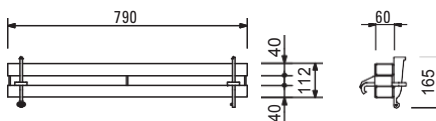
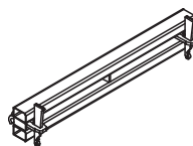

Арт. №	Тегло kg
110406	2,100

Челен анкер-2 DSA

За предаване на силите от челното прекъсване към DOMINO елементите. DW 15 резба.

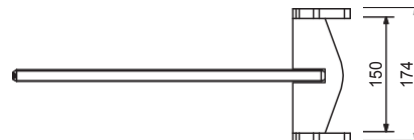
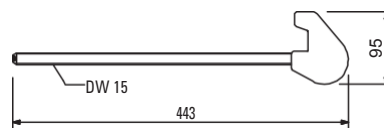
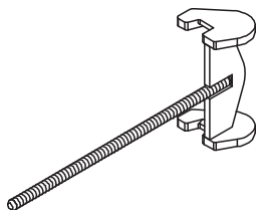

127010	8,710
--------	-------

Горна скоба за фундамент DOMINO 15 – 100

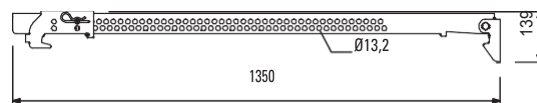
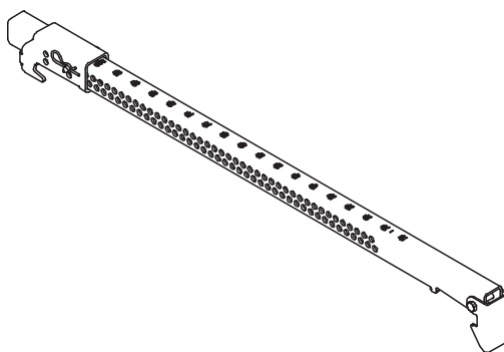

030290	0,002
--------	-------

Тапа Ø 20 mm

За затваряне на Ø 20 mm отвори за анкери в платната, които не се използват.

Забележка

Доставка по 500 броя.

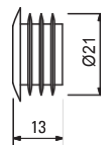

066088	2,030
--------	-------

DOMINO лента за фаски DSD 250

За DOMINO кофраж за колони и външни ъгли.

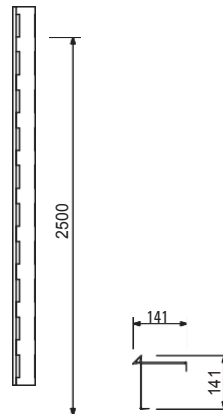

Арт.№.	Тегло kg
066086	1,110

Анкерен фиксатор DAN

За независимо анкериране извън елемента, специално за фундаменти.

Технически данни

Допустима опънова сила:
Отвор 1 = 20 kN
Отвор 2 = 10 kN

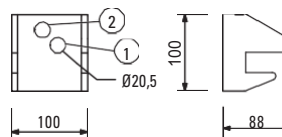
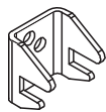

066100	1,470
--------	-------

Фиксатор DEA 90°

За 90° вътрешни ъгли.

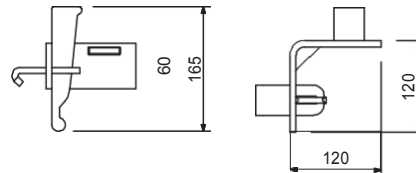
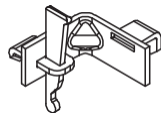

066095	1,060
--------	-------

Фиксатор DGE 135° вътрешен

За 135° вътрешни ъгли.

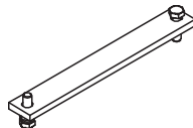

Комплектовано с

2 бр. 710224 болт ISO 4017 M12 x 40-8.8, поц.

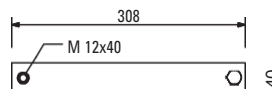

066097	1,560
--------	-------

Фиксатор DGE 135° външен

За 135° външни ъгли.

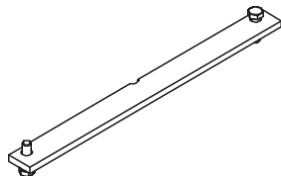

Комплектован с

2 бр. 710224 болт ISO 4017 M12 x 40-8.8, поц.

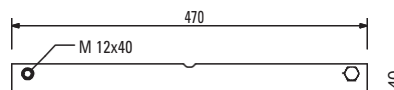

111665	4,360
--------	-------

Шахтов елемент DSE

За работа с елемента DSE. За преместване обратно в стартова позиция. 1 брой на елемент DSE.

Комплектовано с

2 бр. 105822 болт Ø 20 x 102, поц. 2
бр. 022230 шплент 5/1, поц.

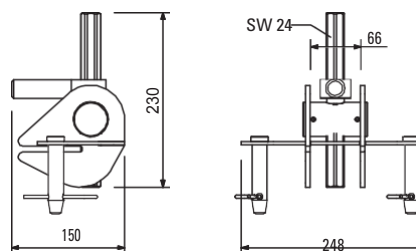
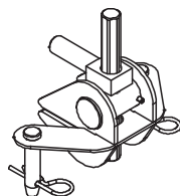

Арт. №.	Тегло kg
066085	6,970

ДОМИНО конзола DG 85
За сглобяване на работна платформа с DOMINO.

Технически данни
Натоварване до 150 kg/m² на максимална широчина 2.00 m.

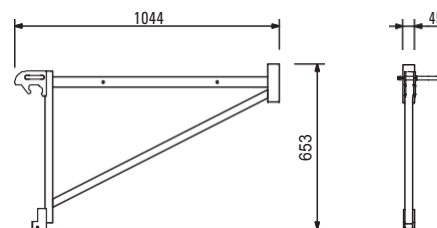
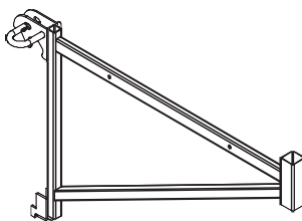

116292	4,730
--------	-------

Принадлежности
Стойка за парапет HSGP-2

106877	2,730
--------	-------

Държач на стойка за парапет DOMINO
За сглобяване на предпазни елементи на DOMINO парапетите.

Комплектовано с
1 бр. 018060 шплент 4/1, поц.

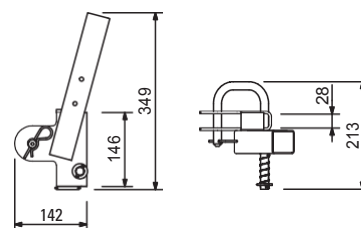

116292	4,730
--------	-------

Принадлежности
Стойка за парапет HSGP-2

116292	4,730
--------	-------

Стойка за парапет HSGP-2
Поставя се върху конзола DG 85, респ. държач на стойка "Домино".

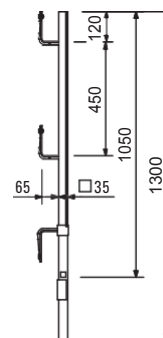

066091	6,330
--------	-------

Монтажна лапа DOMINO 500 kg
За транспорт на DOMINO елементи.

Забележка
Следвайте инструкциите за работа!
Технически данни
Допустимо тегло на повдигане 500 kg.

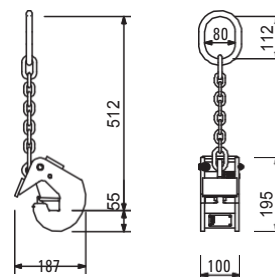

Арт. №.	Тегло kg
066094	8,040

Конзола за палетиране DOMINO
За палетиране и транспорт на 2 – 8 DOMINO елементи от всички размери. Пригодена за кран и мотокар. 4 броя в пакет.

Note
Следвайте инструкциите за експлоатация!
Технически данни
Допустимо натоварване 250 kg на брой, 1 t на пакет.

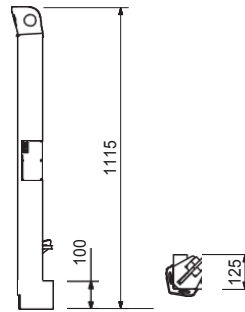

066093	0,020
--------	-------

Предпазна тапа DOMINO DSH при транспортиране
Пластмасов. Предотвратява странично плъзгане на елементите.

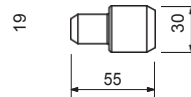

066099	0,030
--------	-------

Предпазен ъгъл DOMINO DSW при транспортиране
За подреждане на DOMINO елементи. 4 броя на палет.

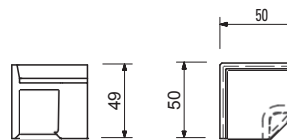
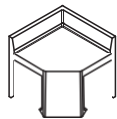

Арт.№.	Тегло kg
027680	49,600

Присъединител - шина SB-1, 2 – MX/TR/D
 За свързване на елементите SB-1, 2 към MAXIMO, TRIO и DOMINO елементи.

Технически данни

Допустимо натоварване 1.0 t с ъгъл на повдигане от кран $\leq 15^\circ$.

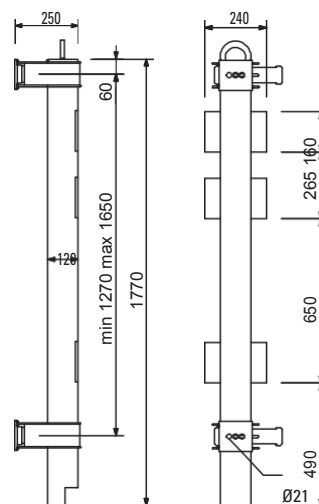

027690	0,368
027590	2,400
113255	0,414
114107	1,190
114417	1,400

Принадлежности
Болт SB-TRIO/DOMINO, поц.
Кука SB-1, 2, поц.
Болт SB-MAXIMO, поц.
Втулка SB-MAXIMO, поц.
Втулка SB-MAXIMO WDMX

025740	9,140
--------	-------

Присъединител SB-A, B, C – MX/TR/D
 За свързване на MAXIMO, TRIO и DOMINO елементите с елементите SB-A0, A, B, C.

Забележка

1 брой на точка на закрепване.

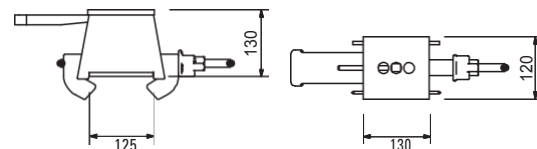
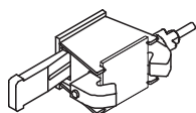

027690	0,368
113255	0,414
114107	1,190
114417	1,400

Принадлежности
Болт SB-TRIO/DOMINO, поц.
Болт SB-MAXIMO, поц.
Втулка SB-MAXIMO, поц.
Втулка SB-MAXIMO WDMX

027690	0,368
--------	-------

Болт SB-TRIO/DOMINO, поц.
 За кофражни елементи с 12 см обща дебелина.

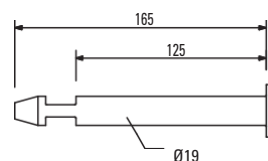
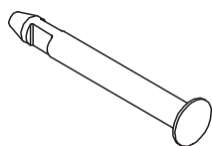

114107	1,190
114417	1,400

Принадлежности
Втулка SB-MAXIMO, поц.
Втулка SB-MAXIMO WDMX

Арт. №.	Тегло kg
066090	2,480

Обтегач за перфолента DOMINO DLS
 При анкериране на фундаментен кофраж в комбинация с перфорирана лента.

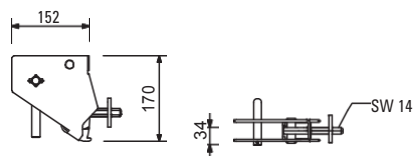
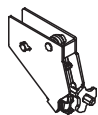

023020	0,676
--------	-------

Перфорирана лента, 25 м
 За работа с TRIO, DOMINO и HANDSET.

Технически данни
 Допустима сила на опън 12.9 kN.

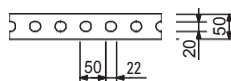

066082	1,040
--------	-------

Присъединител за вертикализатор DRA
 За закрепаване на вертикализатори и напречни рамена към DOMINO елементите.

Комплектовано с
 1 бр. 027170 болт $\varnothing 16 \times 42$, поц. 1
 бр. 018060 шплент 4/1, поц.

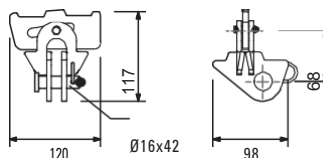

117466	10,600
--------	--------

Вертикализатор RS 210, поц.
 Дължина на разтягане $L = 1.30 - 2.10$ м.
 За изравняване на PERI кофражите и другите бетонни елементи.

Забележка
 За допустимо натоварване виж PERI таблиците.

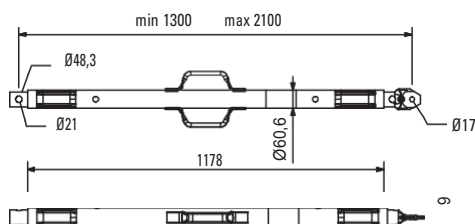
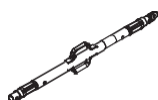

118238	12,200
--------	--------

Вертикализатор RS 260, поц.
 Дължина на разтягане $L = 2.30 - 2.60$ м.
 За изравняване на PERI кофражите и другите бетонни елементи.

Забележка
 За допустимо натоварване виж PERI таблиците.

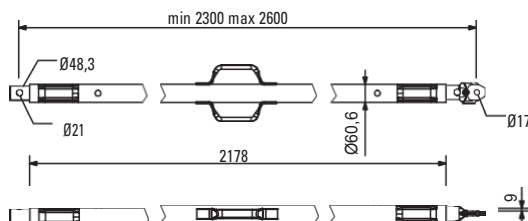
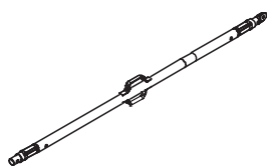

Арт №.	Тегло kg
117467	15,500

Вертикализатор RS 300, поц.
 Дължина на разтягане $L = 1.90 - 3.00$ m.
 За изравняване на PERI кофражите и другите бетонни елементи.

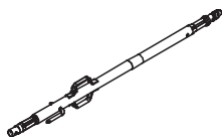

Забелжка
 За допустимо натоварване виж PERI таблиците.

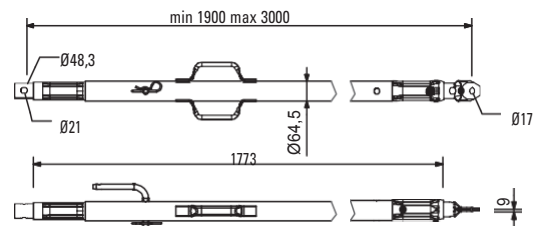

117468	23,000
--------	--------

Вертикализатор RS 450, поц.
 Дължина на разтягане $L = 2.90 - 4.50$ m.
 За изравняване на PERI кофражите и другите бетонни елементи.

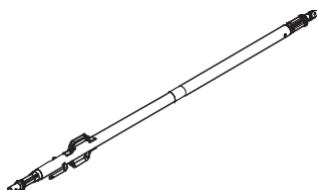

Забелжка
 За допустимо натоварване виж PERI таблиците.

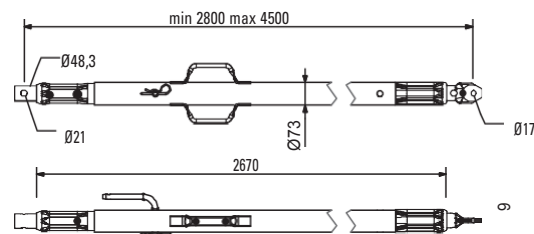

117469	40,000
--------	--------

Вертикализатор RS 650, поц.
 Дължина на разтягане $L = 4.30 - 6.50$ m.
 За изравняване на PERI кофражите и другите бетонни елементи.

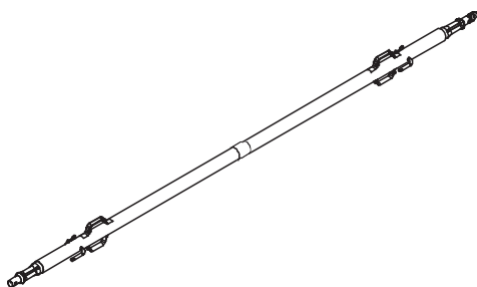

Забелжка
 За допустимо натоварване виж PERI таблиците.

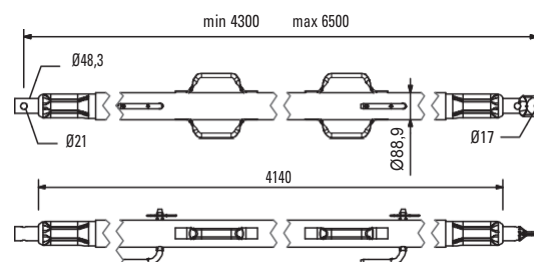

028990	115,000
--------	---------

Вертикализатор RS 1000, поц.
 Дължина на разтягане $L = 6.40 - 10.00$ m.
 За изравняване на PERI кофражите.

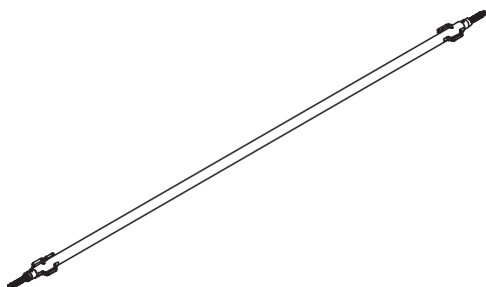

Забелжка
 За допустимо натоварване виж PERI таблиците.

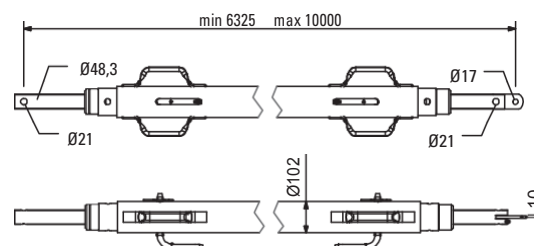

Арт. №.	Тегло kg
103800	271,000

Вертикализатор RS 1400, поц.
 Дължина на разтягане L = 6.40 – 14.00 м. За изравняване на PERI кофражите.

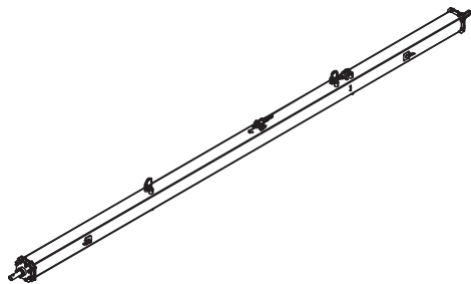

Забележка

За допустимо натоварване виж PERI таблиците.
 С веригата се работи отдолу.

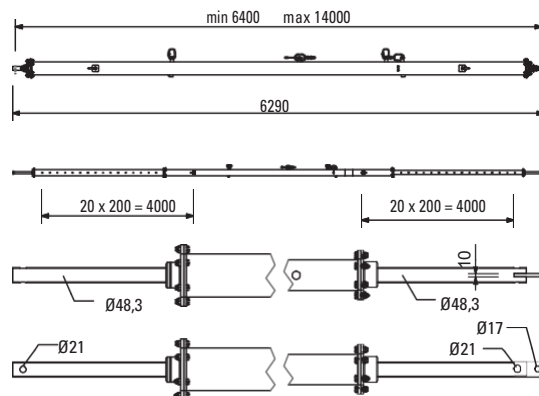

117343	3,250
--------	-------

Пета-2 за RS 210 – 1400, поц.
 За сглобяване на вертикализатори RS 210, 260, 300, 450, 650, 1000 и 1400.

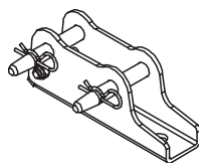

Комплектовано с

2 бр. 105400 болт Ø 20 x 140, поц.
 2 бр. 018060 шплент 4/1, поц.

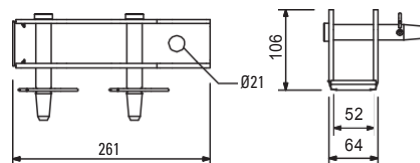

124777	0,210
--------	-------

Принадлежности
Анкерен болт PERI 14/20 x 130

028010	17,900
--------	--------

Вертикализатор RSS I
 Дължина L = 2.05 – 2.94 м.
 За изравняване на PERI кофражите.

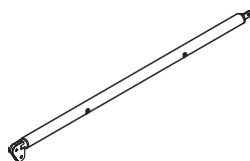

Забележка

За допустимо натоварване виж PERI таблиците.

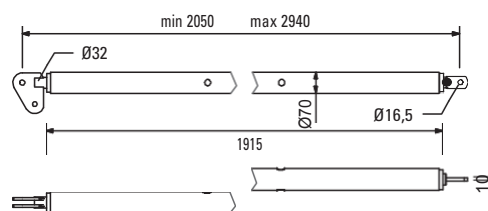

113397	1,600
--------	-------

Ръкохватка RSS / AV

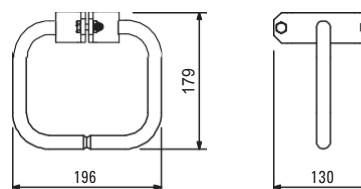
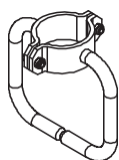

Арт. №.	Тегло kg
028020	22,000

Вертикализатор RSSII
 Дължина L = 2.91 – 3.80 м.
 За изравняване на PERI кофражите.

Заб.
 За допустимо натоварване виж PERI таблиците.

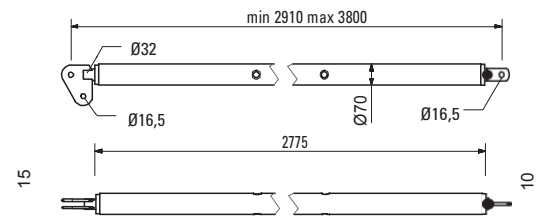
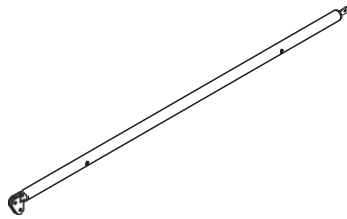

028030	38,400
--------	--------

Вертикализатор RSS III
 Дължина L = 4.60 – 6.00 м. За изравняване на PERI кофражите.

Забележка
 За допустимо натоварване виж PERI таблиците.

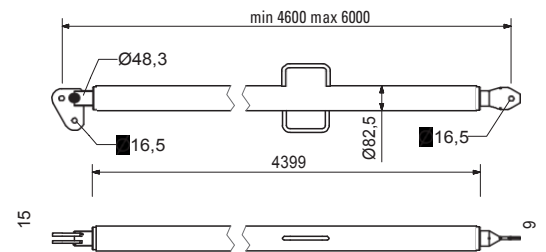
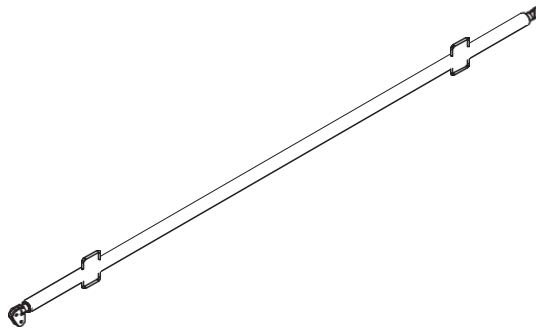

106000	1,820
--------	-------

Плочка-пета за RSS-2, поц.
 За сглобяване на RSS вертикализатори.

Комплектовано с
 1 бр. 027170 болт Ø 16 x 42, поц.
 1 бр. 018060 шплент 4/1, поц.

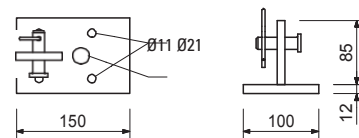
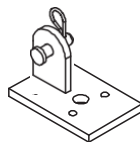

124777	0,210
--------	-------

Принадлежности
Анкер болт PERI 14/20 x 130

Арт. №. Тегло kg

057087 3,720
057088 4,410

Напречни рамена AV
Напречно рамо AV 82
Напречно рамо AV 111
За изравняване на PERI кофражите.

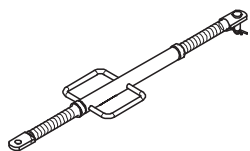

min. L	max. L
500	820
790	1110

Комплектовано с
1 бр. 027170 болт Ø 16 x 42, поц.
1 бр. 018060 шплент 4/1, galv.

Забележка
За допустимо натоварване виж PERI таблиците.

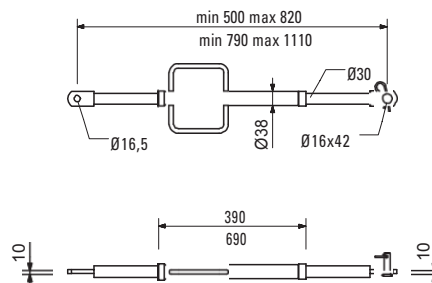

028110 5,180

Напречно рамо AV 140
Дължина L = 1.08 – 1.40 м. За изравняване на PERI кофражите.

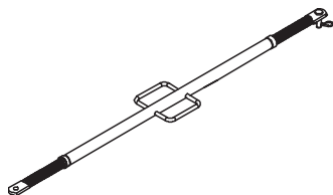

Комплектовано с
1 бр. 027170 болт Ø 16 x 42, поц. 1
бр. 018060 шплент 4/1, поц.
Забележка
За допустимо натоварване виж PERI таблиците.

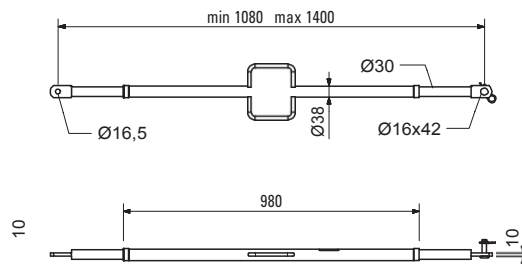

108135 12,900

Напречно рамо AV 210
Дължина L = 1.28 – 2.10 м. За изравняване на PERI кофражите.

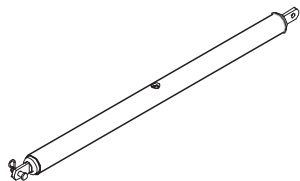

Комплектовано с
1 бр. 027170 болт Ø 16 x 42, поц. 1
бр. 018060 шплент 4/1, поц.
Забележка
За допустимо натоварване виж PERI таблиците.

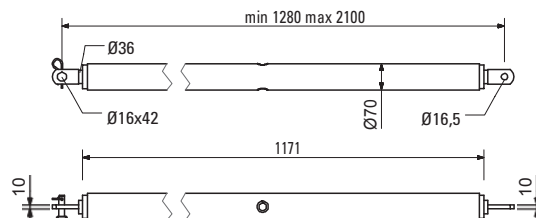

DOMINO Рамков кофраж



Арт. №.	Тегло kg
028120	17,000

Напр. рамо AV
Дължина L = 2.03 – 2.92 м.
За изравняване на PERI
кофражите.

Комплект с
1 бр. 027170 болт Ø 16 x 42, поц.
1 бр. 018060 шплент 4/1, поц.

Забележка
За допустимо натоварване виж PERI таблиците.

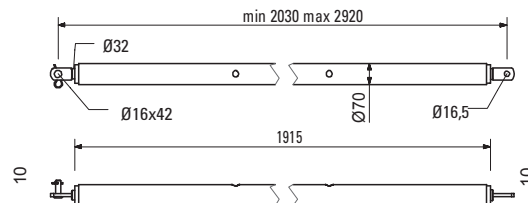
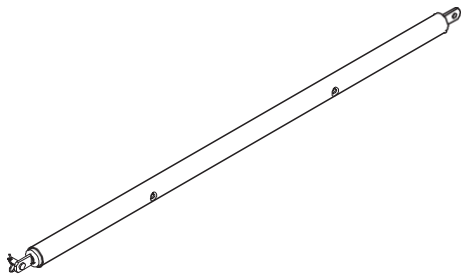

124777	0,210
--------	-------

Анкерен болт PERI 14/20 x 130
За временно закрепване в структури от
армиран бетон.

Забележка
Вижте PERI базата дании!
Пробиване Ø 14 mm.

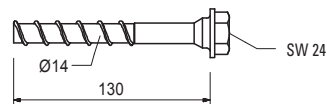
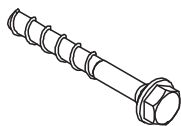



01 Germany
PERI GmbH
 Rudolf-Diesel-Strasse 19
 89264 Weissenhorn
 info@peri.com
 www.peri.com



02 France
 PERI S.A.S.
 77109 Meaux Cedex
 peri.sas@peri.fr
 www.peri.fr

03 Switzerland
 PERI AG
 8472 Ohringen
 info@peri.ch
 www.peri.ch

04 Spain
 PERI S.A.U.
 28110 Algete - Madrid
 info@peri.es
 www.peri.es

05 Belgium/Luxembourg
 N.V. PERI S.A.
 1840 Londerzeel
 info@peri.be
 www.peri.be

06 Netherlands
 PERI Holding B.V.
 5480 AH-Schijndel
 info@peri.nl
 www.peri.nl

07 USA
 PERI Formwork Systems, Inc.
 Elkridge, MD 21075
 info@peri-usa.com
 www.peri-usa.com

08 Indonesia
 PT Beton Perkasa Wijaksana
 Jakarta 10210
 bpw@betonperkasa.com
 www.peri.com

09 Italy
 PERI S.p.A.
 20060 Basiano
 info@peri.it
 www.peri.it

10 Japan
 PERI Japan K.K.
 Tokyo 103-0015
 info@perijapan.jp
 www.perijapan.jp

11 United Kingdom/Ireland
 PERI Ltd.
 Rugby, CV23 0AN
 info@peri.ltd.uk www.peri.ltd.uk

12 Turkey
 PERI Kalip ve Iskeleleri Sanayi
 ve Ticaret Ltd.
 Esenyurt / Istanbul 34510
 info@peri.com.tr
 www.peri.com.tr

13 Hungary
 PERI Kft.
 1181 Budapest
 info@peri.hu
 www.peri.hu

14 Malaysia
 PERI Formwork Malaysia Sdn. Bhd.
 43300 Seri Kembangan,
 Selangor Darul Ehsan
 info@perimalaysia.com
 www.perimalaysia.com

15 Singapore
 PERI Asia Pte Ltd
 Singapore 387355
 pha@periasia.com
 www.periasia.com

16 Austria
 PERI Ges.mbH
 3134 Nußdorf ob der Traisen
 office@peri.at www.peri.at

17 Czech Republic
 PERI spol. S r.o.
 252 42 Jesenice u Prahy
 info@peri.cz
 www.peri.cz

18 Denmark
 PERI Danmark A/S
 2670 Greve
 peri@peri.dk
 www.peri.dk

19 Finland
 PERI Suomi Ltd. Oy 05460
 Hyvinkää
 info@perisuomi.fi
 www.perisuomi.fi

20 Norway
 PERI Norge AS
 3036 Drammen
 info@peri.no
 www.peri.no

21 Poland
 PERI Polska Sp. z o.o.
 05-860 Płochocin
 info@peri.com.pl
 www.peri.com.pl

22 Sweden
 PERIform Sverige AB
 30262 Halmstad
 peri@periform.se
 www.periform.se

23 Korea
 PERI (Korea) Ltd.
 Seoul 135-936
 info@perikorea.com
 www.perikorea.com

24 Portugal
 Pericofragens Lda.
 2790-326 Queijas
 info@peri.pt
 www.peri.pt

25 Argentina
 PERI S.A.
 B1625GPA Escobar – Bs. As.
 info@peri.com.ar
 www.peri.com.ar

26 Brazil
 PERI Formas e
 Escoramentos Ltda.
 Vargem Grande Paulista – SP
 info@peribrasil.com.br
 www.peribrasil.com.br

27 Chile
 PERI Chile Ltda.
 Colina, Santiago de Chile
 perichile@peri.cl
 www.peri.cl

28 Romania
 PERI România SRL
 077015 Balotești
 info@peri.ro
 www.peri.ro

29 Slovenia
 PERI Agency
 2000 Maribor
 peri.slo@triera.net
 www.peri.com

30 Slovakia
 PERI spol. s. r.o.
 903 01 Senec
 info@peri.sk
 www.peri.sk

31 Australia
 PERI Australia Pty. Ltd.
 Glendenning NSW 2761
 info@periaus.com.au
 www.periaus.com.au

32 Estonia
 PERI AS
 76406 Saku vald
 Harjumaa
 peri@peri.ee
 www.peri.ee

33 Greece
 PERI Hellas Solely Owned Ltd.
 194 00 Koropi
 info@perihellas.gr
 www.perihellas.gr

34 Latvia
 PERI SIA
 2118 Salaspils novads, Rigas rajons
 info@peri-latvija.lv
 www.peri-latvija.lv

35 United Arab Emirates
 PERI (L.L.C.)
 Dubai U.A.E.
 perillc@perime.com
 www.perime.com

36 Canada
 PERI Formwork Systems, Inc.
 Bolton, ON – L7E 1K1
 info@peri.ca
 www.peri.ca



- 37 **Lebanon**
PERI Lebanon
Sarl 90416 –
Jdeideh
lebanon@peri.de
- 38 **Lithuania**
PERI UAB
02300 Vilnius
info@peri.lt
www.peri.lt
- 39 **Morocco**
PERI S.A.U.
Tanger
info@peri.ma
www.peri.ma
- 40 **Israel**
PERI Formwork
Engineering Ltd.
Rosh Ha'ayin, 48104
info@peri.co.il
www.peri.co.il
- 41 **Bulgaria**
PERI Bulgaria EOOD
1839 Sofia
peri.bulgaria@peri.bg
www.peri.bg
- 42 **Iceland**
Armar ehf.
220 Hafnarfjörður
armar@armar.is
www.armar.is
- 43 **Kazakhstan**
TOO PERI Kazakhstan
050000 Almaty
peri@peri.kz
www.peri.kz
- 44 **Russian Federation**
OOO PERI
142407, Noginsk District
moscow@peri.ru
www.peri.ru
- 45 **South Africa**
PERI (Pty) Ltd 7600
Stellenbosch
info@peri.co.za
www.peri.co.za
- 46 **Ukraine**
PERI Ukraina
07400 Brovary
peri@peri.ua
www.peri.ua
- 47 **Egypt**
Egypt Branch Office
11341 Nasr City /Cairo
info@peri.com.eg
www.peri.com.eg
- 48 **Serbia**
PERI – Oplate d.o.o.
22310 Šimanovci
office@peri.rs
www.peri.rs
- 49 **Mexico**
PERI Cimbras y Andamios,
S.A. de C.V.
Estado de México, Huehuetoca
info@peri.com.mx
www.peri.com.mx
- 50 **Azerbaijan**
PERI Representative Office
Baku
peribaku@peri.com.tr
www.peri.com.tr
- 51 **Turkmenistan**
PERI Kalıp ve İskeleleri
Aşgabat
ahmet.kadioglu@peri.com.tr
www.peri.com.tr
- 52 **Belorussia**
IOOO PERI Belarus
220100 Minsk
info@peri.by
www.peri.by
- 53 **Croatia**
PERI oplate i skele d.o.o.
10 250 Lučko-Zagreb
info@peri.com.hr
www.peri.com.hr
- 54 **India**
PERI (India) Pvt Ltd
Mumbai – 400064
info@peri.in
www.peri.in
- 55 **Jordan**
PERI GmbH - Jordan
11947 Amman
jordan@peri.com
www.peri.com
- 56 **Kuwait**
PERI Kuwait W.L.L.
13011 Kuwait
info@peri.com.kw
www.peri.com.kw
- 57 **Saudi Arabia**
PERI Saudi Arabia Ltd.
21463 Jeddah
info@peri.com.sa
www.peri.com.sa
- 58 **Qatar**
PERI Qatar LLC
P.O.Box: 31295 - Doha
info@periqatar.com
www.peri.qa
- 59 **Algeria**
Sarl PERI
Kouba 16092, Alger
info@peri.com
www.peri.com
- 60 **Albania**
PERI Representative Office
Tirane
info@peri.com.tr
www.peri.com.tr
- 61 **Peru**
PERI Peruana S.A.C.
Villa El Salvador, Lima
contacto@peri.com.pe
www.peri.com.pe
- 62 **Panama**
PERI Panama Inc.
0832-00155 Panama City
info@peri.com.pa
www.peri.com.pa
- 63 **Angola**
Pericofragens, Lda.
Luanda
renato.portugal@peri.pt
www.peri.pt
- 64 **Nigeria**
PERI Nigeria Ltd.
Lagos
info@peri.ng
www.peri.ng
- 65 **Oman**
PERI (L.L.C.)
Muscat
perimct@perime.com
www.perime.com
- 66 **Colombia**
PERI S.A.S. Colombia
Briceño, Cundinamarca
peri.colombia@peri.com.co
www.peri.com.co
- 67 **Philippines**
PERI-Asia Philippines, INC.
Makati City
info@peri.com.ph
www.peri.com.ph
- 68 **Hong Kong**
PERI (Hong Kong) Limited
Hong Kong SAR, PRC
bob.dover@periasia.com
cristian.tort@periasia.com
www.perihk.com

**Оптималната система за всеки проект
и изискване!**



Wall Formwork



Column Formwork



Slab Formwork



Climbing Systems



Tunnel Formwork



Bridge Formwork



Shoring Systems



Construction Scaffold



Facade Scaffold



Industrial Scaffold



Access



Protection Scaffold

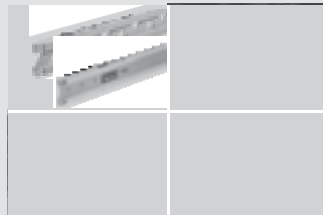

System-Independent Accessories



Services

PERI

PERI GmbH
Formwork Scaffolding Engineering
Rudolf-Diesel-Strasse 19
89264 Weissenhorn
Germany
Tel. +49 (0)7309.950-0
Fax +49 (0)7309.951-0
info@peri.com
www.peri.com